

TTK 99 HEPA

PT

INSTRUÇÕES
DESUMIDIFICADOR



Índice

Indicações sobre o uso deste manual 2

Segurança 2

Informações sobre o aparelho 5

Transporte e armazenamento 6

Montagem e colocação em funcionamento 7

Controlo 8

Acessórios que podem ser encomendados posteriormente 12

Erros e avarias 13

Manutenção 14

Anexo técnico 18

Descarte 21

Indicações sobre o uso deste manual

Símbolos



Perigo

Este símbolo avisa sobre os perigos para a vida e a saúde de pessoas devido a gás extremamente inflamável.



Atenção, tensão elétrica

Este símbolo avisa sobre os perigos para a vida e a saúde de pessoas devido à tensão elétrica.



Aviso

A palavra-sinal designa um perigo com médio grau de risco, que pode causar a morte ou uma lesão grave se não for evitado.



Cuidado

A palavra-sinal designa um perigo com baixo grau de risco, que pode causar a uma lesão ligeira ou média se não for evitado.

Nota:

A palavra-sinal avisa sobre informações importantes (p.ex. danos materiais), mas não se refere a perigos.



Info

Avisos com este símbolo ajudar-lhe-ão a realizar as suas tarefas mais rapidamente e com mais segurança.



Seguir as instruções

Avisos com este símbolo indicam que deve observar o manual.

As versões atuais do manual e da declaração de conformidade UE podem ser descarregadas no seguinte link:

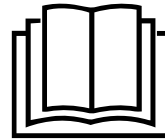

TTK 99 HEPA



<https://hub.trotec.com/?id=45722>

Segurança

Leia atentamente este manual de instruções antes de usar/operar o aparelho e guarde este manual de instruções sempre nas imediações do local de instalação ou perto do aparelho!



Aviso

Ler todas as indicações de segurança e as instruções.

O desrespeito às indicações de segurança e às instruções pode causar choque elétrico, incêndios e/ou graves lesões.

Guardar todas as indicações de segurança e as instruções para futuras consultas.

Este aparelho pode ser usado por crianças a partir de 8 anos de idade, assim como por pessoas com deficiências físicas, sensoriais ou mentais ou com falta de experiência e conhecimento, se forem supervisionadas ou instruídas quanto à utilização segura do aparelho e se compreenderem os perigos daí resultantes.

Crianças não devem brincar com o aparelho. Limpeza e manutenção não devem ser executadas por crianças sem supervisão.

- Não utilizar o aparelho em recintos e áreas com risco de explosão e não o instale lá.
- Não utilize o dispositivo em atmosferas agressivas.
- Coloque o aparelho na vertical e de forma estável sobre uma base sustentável.
- Deixar o aparelho secar após uma limpeza húmida. Não opere o aparelho enquanto ele estiver molhado.
- Não use ou opere o aparelho com as mãos húmidas e molhadas.
- Não exponha o aparelho a jato de água direto.
- Não cubra o aparelho durante a operação.
- Não se sente sobre o aparelho.

- O aparelho não é um brinquedo! Mantenha as crianças e os animais afastados.
- As vezes supervisionar o aparelho durante o funcionamento.
- Antes de cada uso do aparelho, os respectivos acessórios e peças de conexão devem ser controlados quanto a possíveis danos. Não devem ser usados aparelhos ou componentes do aparelho que estejam danificados.
- Certifique-se que todos os cabos elétricos localizados fora do aparelho estão protegidos contra danos (por exemplo, por animais). Jamais utilize o aparelho se o cabo ou a conexão de rede estiverem danificados!
- A conexão elétrica deve corresponder às indicações contidas no anexo técnico.
- Conecte o cabo de alimentação a uma tomada de rede devidamente protegida.
- Selecione extensões para o cabo de rede, tendo em mente a potência da conexão do aparelho, o comprimento do cabo e a finalidade da utilização. Desenrolar, completamente, o cabo de extensão. Evite sobrecarga elétrica.
- Jamais use o aparelho se forem verificados danos na ficha de rede ou no cabo elétrico.
Caso danificado, o cabo elétrico deste aparelho tem de ser substituído pelo fabricante ou pelo seu serviço de apoio ao cliente ou por uma pessoa com uma qualificação idêntica para evitar perigos.
Cabos elétricos danificados representam um grave risco para a saúde!
- Puxe o cabo elétrico da tomada de rede, segurando pela ficha de rede, antes de executar trabalhos de serviço, manutenção ou de reparação no aparelhos.
- Desligue o aparelho e retire o cabo elétrico da tomada de rede, quando o aparelho não for usado.
- Ao instalar o aparelho, observe as distâncias mínimas de paredes e de objetos bem como as condições de armazenamento e de funcionamento, conforme o anexo técnico.
- Certifique-se de que a entrada e a saída de ar estejam livres.
- Certifique-se de que o lado de sucção esteja sempre livre de sujidade e de objectos soltos.
- Nunca inserir objetos ou membros do corpo no aparelho.
- Não remova quaisquer sinais de segurança, adesivos ou rótulos do aparelho. Mantenha legível todos os sinais de segurança, adesivos e etiquetas.
- Transportar o aparelho apenas na posição vertical e com tanque de condensado ou com a mangueira de saída de condensado vazios.
- Elimine o condensado coletado antes do armazenamento ou o transporte. Não beba o condensado. Há perigo para a saúde!
- Utilizar exclusivamente peças de reposição originais para garantir assim o funcionamento seguro e em conformidade.



Indicações de segurança para aparelhos com agentes de refrigeração inflamáveis

- Instalar o aparelho apenas em recintos onde eventuais perdas do agente de refrigeração não podem acumular-se. Os recintos não ventilados onde o aparelho é instalado, operado e armazenado, devem ser construídos do modo que eventuais perdas do agente de refrigeração não se possam acumular. Assim podem ser prevenidos os riscos de incêndio ou explosão que possam ser gerados por um aquecedor eléctrico, fogões ou outras fontes de ignição, causando a ignição do agente de refrigeração.
- Instalar o aparelho apenas em recintos onde não há nenhuma fonte de ignição (p.ex. chamas abertas, um aparelho a gás ligado ou um aquecedor eléctrico).
- Tenha em atenção que o agente de refrigeração é inodoro.
- Instalar o aparelho somente conforme as disposições de instalação nacional.
- Tenha em atenção as disposições locais.
- Tenha em atenção as disposições nacionais para gás.
- Deve instalar, operar e armazenar o aparelho apenas num recinto com uma área maior do que 4 m².
- Guardar o aparelho de modo a que não possam ocorrer danos mecânicos.
- Tenha em atenção que a tubagem ligada não deve conter fontes de ignição.
- R290 é um agente de refrigeração de acordo com as directrizes ambientais europeias. Algumas seções do circuito de refrigeração não devem ser perfuradas.
- Ter em atenção a quantidade de enchimento máximo de agente de refrigeração nos dados técnicos.
- Não perfurar ou queimar.
- Não utilizar outros meios do que os recomendados pelo fabricante para acelerar o processo de descongelamento.
- Qualquer pessoa que trabalhe no circuito do agente de refrigeração deve ter um certificado de competência de um organismo acreditado que demonstre a sua competência no manuseio seguro de agentes de refrigeração aplicando um método conhecido na indústria.

- Os trabalhos de manutenção têm de ser realizados só conforme as especificações do fabricante. Se forem necessárias pessoas adicionais para os trabalhos de manutenção e reparação, a pessoa formada no manuseio de agentes de refrigeração inflamáveis deve supervisionar constantemente os trabalhos.
- O completo circuito de refrigeração é um sistema hermeticamente fechado sem manutenção e deve ser reparado apenas por empresas especializadas em sistemas de refrigeração e de técnica de ar condicionado ou pelo pessoal da Trotec.

Uso pretendido

Use o aparelho exclusivamente para a secagem e desumidificação do ar em interiores, em conformidade com os dados técnicos.

Além disso, o aparelho também pode ser utilizado como desumidificador de lavandaria, para o apoio da secagem da roupa molhada.

O uso adequado inclui:

- desumidificar e secar:
 - salas, quartos e caves
 - casas de banho
 - casas de fim-de-semana, caravanas
- a secagem constante de:
 - armazéns, arquivos, laboratórios, museus, garagens
 - vestiários etc.

Uma outra utilização além da prevista, é vista como uso previsivelmente incorrecto.

Uso previsivelmente incorrecto

- O aparelho não é destinado para a utilização industrial.
- Não coloque objetos, tais como roupas molhadas, para secarem sobre o aparelho.
- Não use o aparelho ao ar livre.
- Não utilize o aparelho nas imediações de piscinas, banheiras e duches.
- Nunca mergulhar o aparelho na água.
- Não realizar modificações construtivas por conta própria, assim como adições ou modificações no aparelho.
- Não se deve colocar o aparelho sobre superfícies molhadas ou inundadas, p. ex. perto de aberturas de escoamento no chão.

Qualificação pessoal

As pessoas que utilizam este dispositivo devem:

- estar ciente dos perigos que surgem quando se trabalha com aparelhos elétricos em ambientes húmidos.
- ter lido e compreendido o manual, especialmente o capítulo Segurança.

As atividades de manutenção que requerem a abertura da caixa, só devem ser realizadas por empresas especializadas em sistemas de refrigeração e de climatização da Trotec.

Símbolos de segurança e placas de indicação no aparelho

Nota:

Não remova quaisquer sinais de segurança, adesivos ou rótulos do aparelho. Mantenha legível todos os sinais de segurança, adesivos e etiquetas.



Os seguintes símbolos de segurança e placas de indicação existem no aparelho:

WARNING • WARNUNG • ATTENTION

DE Das Gerät muss in einem Raum mit einer Grundfläche größer als 4 m² aufgestellt, betrieben und gelagert werden.

EN Appliance shall be installed, operated and stored in a room with floor area larger than 4 m².

FR L'appareil doit être installé, utilisé et entreposé dans une pièce avec une surface supérieure à 4 m².



Seguir as instruções

Este símbolo indica-lhe que deve observar o manual.



Observar o manual de reparação

Os trabalhos de eliminação, manutenção e reparação têm de ser realizados só conforme as especificações do fabricante e por pessoas com certificado de competência. A pedido, o fabricante disponibiliza um respetivo manual de reparação.

Perigos residuais



Perigo

Agente de refrigeração natural propano (R290)!

H220 – Gás extremamente inflamável.
H280 – Contém gás sob pressão, pode explodir quando ficar quente.

P210 – Manter longe de calor, superfícies quentes, faíscas, chamas abertas e outras fontes de ignição. Não fumar.

P377 – Incêndio causado por fuga de gás: não apagar antes da reparação da fuga em segurança.

P410+P403 – Armazenar num local bem ventilado e protegido contra irradiação solar.



Atenção, tensão elétrica

Trabalhos em componentes elétricos só devem ser realizados por um especialista autorizado!

**Atenção, tensão elétrica**

Risco de eletrocussão!

O aparelho não possui qualquer proteção contra água. Existe o perigo de eletrocussão!

Nunca se deve colocar o aparelho em recintos molhados onde água a pigar, pulverizada ou a sair da torneira possa entrar no aparelho e nunca deve mergulhá-lo em água!

**Atenção, tensão elétrica**

Risco de eletrocussão!

Se o aparelho ter contacto com água, há o risco de eletrocussão!

Não utilize este aparelho próximo de uma banheira, duche ou piscina!

**Atenção, tensão elétrica**

Remova a ficha da tomada antes de qualquer trabalho no aparelho!

Não toque na ficha de rede com as mãos húmidas ou molhadas.

Puxar o cabo elétrico da tomada de rede, segurando-o pela ficha de rede.

**Aviso**

Este aparelho pode ser perigoso se for usado de forma incorreta ou por pessoas não treinadas e se não for usado para a sua finalidade! Observe as qualificações pessoais!

**Aviso**

O aparelho não é um brinquedo e não deve estar nas mãos de crianças.

**Aviso**

Perigo de asfixia!

Não deixe material de embalagem espalhado. Ele poderia se tornar um brinquedo perigoso para as crianças.

Nota:

Não operar nunca o aparelho sem o filtro de ar montado na entrada de ar!

Sem filtro de ar o interior do aparelho fica muito sujo e pode reduzir a potência e danificar o aparelho.

Comportamento em caso de emergência

1. Desligue o aparelho.
2. Separe o aparelho da corrente elétrica: Puxar o cabo elétrico da tomada de rede, segurando-o pela ficha de rede.
3. Não conectar um aparelho defeituoso novamente à conexão de rede.

Informações sobre o aparelho**Descrição do aparelho**

O aparelho tem um filtro HEPA integrado que limpa o ar aspirado de pólen, vírus, restos de ácaros, esporos de mofo e outros alergénicos, com uma eficácia de 95 %.

Usando o princípio da condensação o aparelho assegura uma desumidificação automática de recintos.

O ventilador aspira o ar húmido na entrada de ar através do filtro de ar, do filtro HEPA, do vaporizador e do condensador que se encontra atrás. No vaporizador frio, o ar é arrefecido abaixo do ponto de orvalho. O vapor de água contido no ar é depositado como condensação ou geada sobre as lamelas do vaporizador. No condensador o ar desumidificado, refrigerado é levemente aquecido e soprado novamente para fora. O ar assim preparado e mais seco é novamente misturado com o ar do ambiente. Devido à circulação de ar constante através do aparelho, a humidade é reduzida no local de instalação.

Dependendo da temperatura do ar e da humidade relativa do ar, a água condensada pinga constantemente, ou apenas durante as fases de descongelamento periódicas, na bandeja de água condensada e através do bocal de descarga, integrado no tanque de água condensada. Este está equipado com um flutuador para medir o nível de enchimento.

O aparelho é fornecido para o comando e o controlo de função com um painel de controlo.

Quando o nível máximo de água do tanque de água condensada é atingido ou o tanque de água condensada não é inserido corretamente, a luz de controlo do tanque de condensado se acende (ver capítulo Operação) no painel de comando.

O aparelho se desliga. A luz indicadora do tanque de água condensada só se apaga depois da colocação do tanque de água condensada já esvaziado.

Opcionalmente, a água condensada pode ser derivada por meio de uma mangueira na conexão de condensado.

O aparelho permite uma redução da humidade do ar de até aprox. 30 %.

Além disso, o aparelho também pode ser utilizado como desumidificador de lavandaria, como um apoio da secagem da roupa molhada em espaços de habitação e de trabalho.

Devido ao calor criado durante o funcionamento, a temperatura ambiente pode subir um pouco.

Apresentação do dispositivo

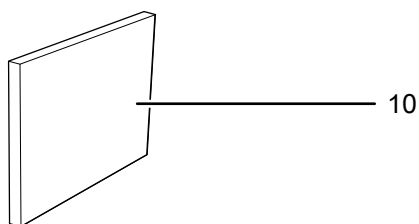
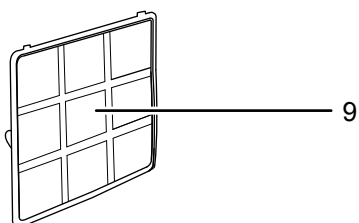
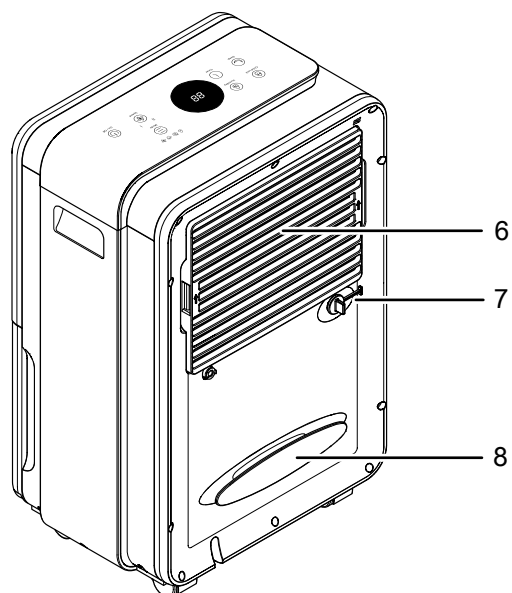
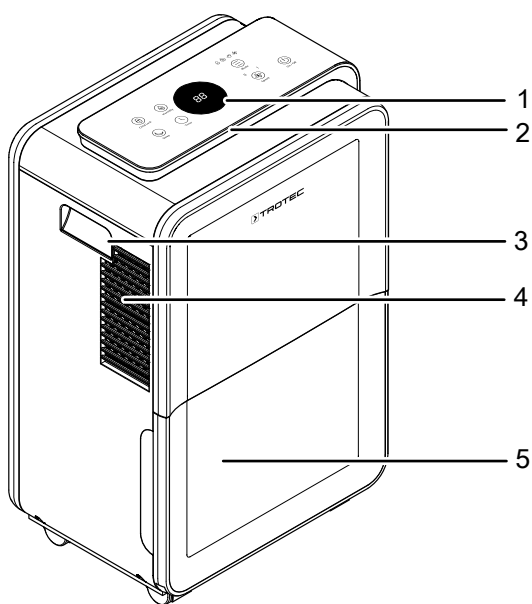

N.º	Designação
1	Painel de comando
2	Indicação LED a cores da humidade do ar ambiente
3	Punho de transporte
4	Saída de ar
5	Tanque de água condensada
6	Entrada de ar
7	Conexão da mangueira de purga de condensado
8	Suporte do cabo elétrico
9	Filtro de ar
10	Filtro HEPA
11	Mangueira de drenagem de água condensada

Transporte e armazenamento

Nota:

O aparelho pode ser danificado, se armazenar ou transportar o aparelho incorretamente. Tenha em consideração as informações de transporte e armazenamento do aparelho.

Transporte

Tenha em atenção que existam eventualmente regulações de transporte adicionais para aparelhos com agente de refrigeração inflamável. A ordem do equipamento ou a quantidade máxima dos componentes que podem ser transportados em conjunto, são mencionados nas regulações de transporte aplicáveis.

O aparelho é fornecido com roletes de transporte e uma alça para a facilitar o transporte.

Observar as seguintes indicações **antes** de cada transporte:

- Desligue o aparelho.
- Puxar o cabo elétrico da tomada de rede, segurando-o pela ficha de rede.
- Purgar o resto do condensado do aparelho e da mangueira de descarga do condensado (ver o capítulo 'Manutenção').
- Não use o cabo de rede para puxar o aparelho.

Observe as seguintes indicações **depois** de cada transporte:

- Colocar o aparelho na vertical após o transporte.

Armazenamento

Observe o seguinte **antes** de cada armazenamento:

- Purgar o resto do condensado do aparelho e da mangueira de descarga do condensado (ver o capítulo 'Manutenção').
- Puxar o cabo elétrico da tomada de rede, segurando-o pela ficha de rede.

Quando não estiver a usar o aparelho, se deve seguir as seguintes condições de armazenamento:

- Armazenar o aparelho apenas num recinto com uma área maior do que 4 m².
- Guardar o aparelho apenas em recintos onde não há nenhuma fonte de ignição (p.ex. chamas abertas, um aparelho a gás ligado ou um aquecedor elétrico).
- Guardar o aparelho num local seco e protegido da geada e do calor.
- Guardar o aparelho na posição vertical e num local protegido contra pó e luz directa do sol.
- Eventualmente, proteger o aparelho com uma cobertura contra a entrada de poeira.
- Não deposite outros aparelhos ou objetos sobre o aparelho, a fim de evitar danos no aparelho.

Montagem e colocação em funcionamento

Volume de fornecimento

- 1 x aparelho
- 1 x mangueira para saída de água condensada, comprimento de 30 cm, diâmetro de 10 mm,
- 1 x filtro de ar
- 1 x filtro HEPA
- 1 x manual de instruções

Desembalar o aparelho

1. Abra a caixa de cartão e retire o aparelho.
2. Remover a embalagem, completamente, do aparelho.
3. Desenrole, completamente, o cabo de rede. Certifique-se de que o cabo de rede não está danificado e não o danifique durante o desenrolamento.

Colocação em funcionamento

Ao instalar o aparelho, observe as distâncias mínimas de paredes e de objetos listadas no capítulo Anexo técnico.

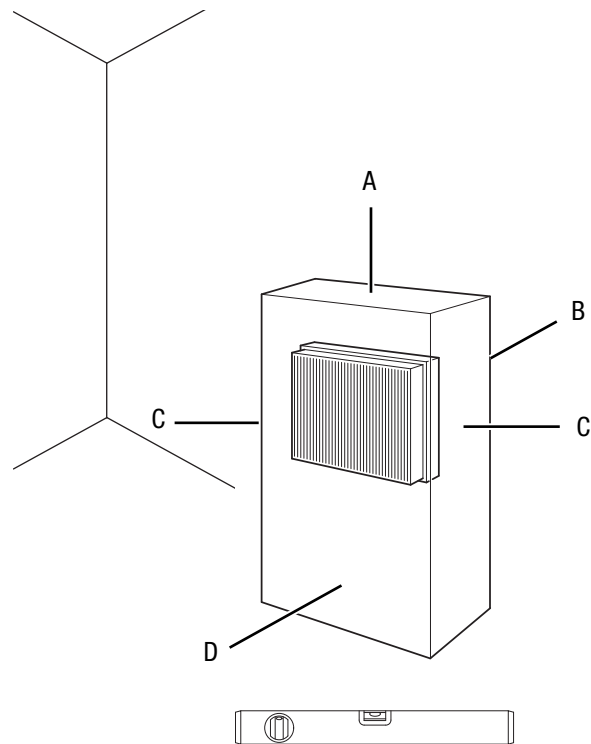

- Antes de voltar a ligar o aparelho, verifique o estado do cabo de alimentação. Em caso de dúvidas sobre o seu perfeito estado, entre em contacto com o atendimento ao cliente.
- Instalar o aparelho apenas em recintos onde eventuais perdas do agente de refrigeração não podem acumular-se.
- Instalar o aparelho apenas em recintos onde não há nenhuma fonte de ignição (p.ex. chamas abertas, um aparelho a gás ligado ou um aquecedor elétrico).
- Coloque o aparelho na vertical e de forma estável sobre uma base sustentável.
- Instale o cabo de rede ou outros cabos eléctricos de modo que ninguém possa tropeçar sobre eles, especialmente ao instalar o aparelho no centro do recinto. Utilize pontes para cabos.
- Certifique-se que os cabos de extensão estão completamente desenrolados.
- Ao instalar o aparelho é necessário manter suficiente distância de fontes de calor.
- Observe que cortinas e outros objetos não obstruam a corrente de ar.

Inserir o filtro de ar e o filtro HEPA

Nota:

Remover qualquer material de embalagem do filtro HEPA. Para trocar o filtro siga a descrição no capítulo de manutenção em Limpar e trocar o filtro HEPA.

Nota:

Não operar nunca o aparelho sem o filtro de ar montado na entrada de ar!
Sem filtro de ar o interior do aparelho fica muito sujo e pode reduzir a potência e danificar o aparelho.

- Antes de ligar, assegure-se de que o filtro de ar e o filtro HEPA estão inseridos.

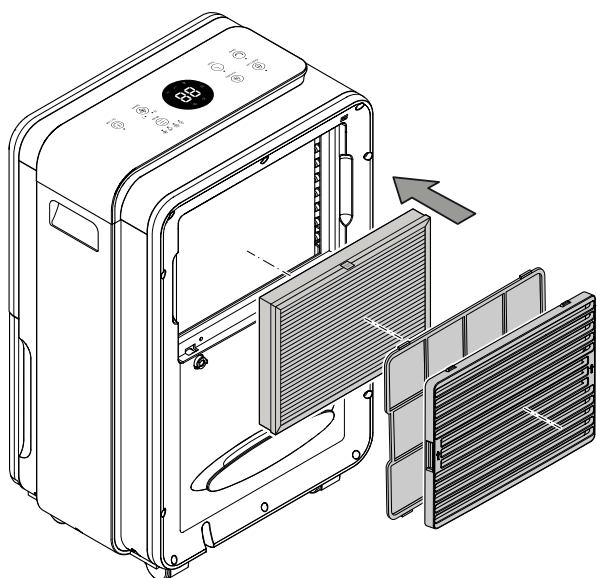

Coloca o tanque de água condensada

- Assegure-se de que o flutuador no tanque de água condensada está vazio e correctamente colocado.
- Assegure-se de que o tanque de água condensada está vazio e correctamente colocado.

Conectar o cabo de rede

- Conectar o cabo de alimentação a uma tomada de rede devidamente protegida.



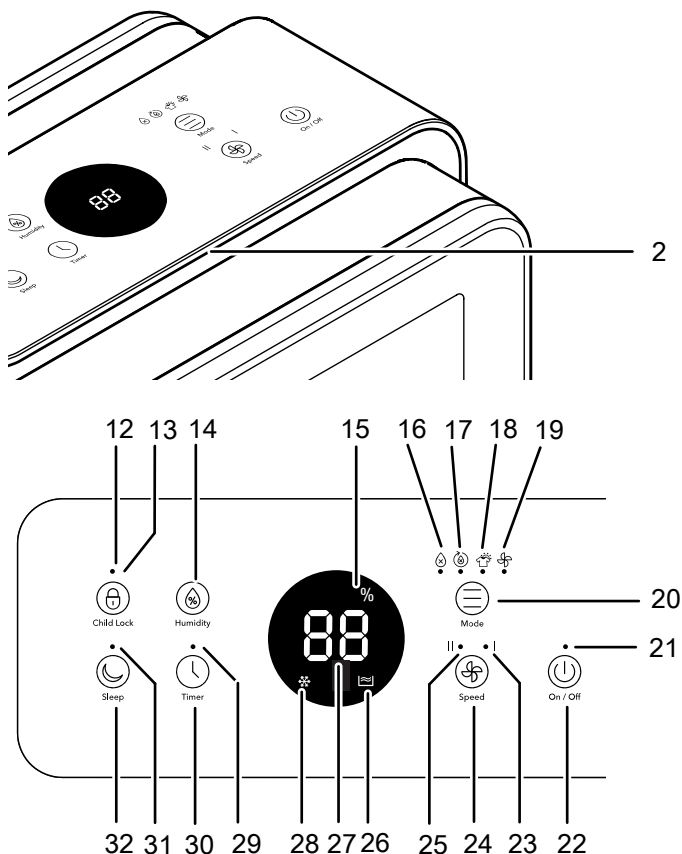

Controlo

- Evite portas e janelas abertas.
- O aparelho trabalha de forma completamente automática após ser ligado.
- O ventilador funciona ainda durante 3 minutos na operação de desumidificação, mesmo depois ter alcançado o valor nominal.

Elementos de comando



N.º	Designação	Função
2	Indicação LED a cores da humidade do ar ambiente	Indica a humidade relativa atual do ar do espaço interior indica através de 3 cores diferentes, independentemente do modo operacional.
12	Botão <i>Child Lock</i>	Ligar ou desligar a função de bloqueio
13	LED <i>Child Lock</i>	Está aceso com a função de bloqueio ativada
14	Botão <i>Humidity</i>	Ajustar a humidade relativa desejada do ar
15	LED %/Indicação <i>Humidade relativa do ar</i>	Está aceso se a humidade relativa do ar for configurada ou se a humidade atual do ar for indicada.
16	LED (x)	Ascende-se com o modo operacional selecionado Desumidificação

N.º	Designação	Função
17	LED 	Ascende-se com o modo operacional selecionado Funcionamento contínuo
18	LED 	Ascende-se com o modo operacional selecionado Função de secagem da roupa
19	LED 	Ascende-se com o modo operacional selecionado Ventilação
20	Botão <i>Mode</i>	Ajustar o modo operacional
21	LED <i>On/Off</i>	Se ilumina, quando o aparelho está ligado
22	Botão <i>On/Off</i> (ligado/desligado)	Ligar ou desligar o aparelho
23	LED I	Ascende-se com a velocidade baixa do ventilador
24	Botão <i>Speed</i>	Ajustar a velocidade de ventilação
25	LED II	Acende-se com alta velocidade do ventilador
26	LED 	Acende-se quando o tanque de água condensada estiver cheio ou não encaixou bem
27	Indicação de segmentos	Indica a humidade relativa do ar desejada, a humidade atual do ar e o número de horas do temporizador
28	LED 	Se ilumina quando o descongelamento automático está activo
29	LED <i>Timer</i>	Está aceso se o temporizador for ativado
30	Botão <i>Timer</i>	Ligar e desligar a função do temporizador: 1 h a 24 h
31	LED <i>Sleep</i>	Ascende-se com o modo operacional Modo noturno ativado
32	Botão <i>Sleep</i>	Ligar e desligar o modo noturno



Atenção, tensão elétrica

Risco de eletrocussão!

O aparelho não possui qualquer proteção contra água. Existe o perigo de eletrocussão!

Nunca se deve colocar o aparelho em recintos molhadas onde água a pigar, pulverizada ou a sair da torneira possa entrar no aparelho e nunca deve mergulhá-lo em água!

Indicação LED a cores da atual humidade do ar ambiente

A indicação colorida de LED (2) indica a humidade relativa atual do ar do espaço interior indica através de 3 cores diferentes, independentemente do modo operacional.

Cor do LED	Significado
Azul	Humidade relativa do ar do espaço interior inferior a 50 %
Verde (Green)	Ótima humidade relativa do ar do espaço interior entre 50 % e 70 %
Vermelho	Aceso: humidade relativa do ar do espaço igual ou superior a 70 %

Ligar o aparelho

Depois de instalar o aparelho, conforme o descrito no capítulo Montagem e colocação em funcionamento, de modo que esteja pronto para funcionar, poderá ligá-lo.

1. Pressionar o botão *On/Off* (22).
 - ⇒ O aparelho inicia-se pelo último modo operacional ajustado à primeira ligação no modo automático.
 - ⇒ O LED *On/Off* (21) está aceso.
 - ⇒ O LED da indicação do modo operacional ativo (16, 17, 18 ou 19) está aceso.

Modos operacionais

Podem ser ajustados os seguintes modos operacionais no aparelho:

- Desumidificação
- Funcionamento contínuo
- Função de secagem da roupa
- Ventilação

Desumidificação

O aparelho fica ligado até atingir a humidade relativa pré-selecionada do ar do espaço interior. Depois o compressor desliga-se e o ventilador continua a trabalhar ainda durante 3 minutos e desliga-se. Ao exceder a humidade relativa pré-selecionada do ar do espaço interior o compressor e o ventilador ligam-se novamente.

1. Premir o botão *MODE* (20), para mudar o modo de funcionamento.
 - ⇒ A indicação do modo operacional atualmente selecionado pisca.
2. Pressionar o botão *MODE* (20) até que o LED do modo operacional *Desumidificação* (16) se acenda.
 - ⇒ O LED do modo operacional selecionado pisca durante aprox. 5 segundos antes da ativação do modo operacional.

Configurar a humidade relativa desejada do ar do espaço interior

Pode alterar a humidade relativa do ar do espaço interior exclusivamente no modo operacional *Desumidificação*.

1. Ajustar a humidade desejada do ar ambiente no painel de comando pressionar no botão *Humidity* (14).
 - ⇒ A faixa de ajuste vai dos 30 % as 80 %.
 - ⇒ Se o botão *Humidity* já não for pressionado, a indicação de segmento volta para a indicação da humidade real do ar.

Modo noturno

No modo noturno a iluminação do painel de comando é reduzido e o aparelho gera um ligeiro fluxo de ar que tem em consideração a necessidade de sono.

Proceda da seguinte maneira para ligar o modo noturno:

- ✓ O aparelho está ligado.
1. Pressione o botão *Sleep* (32).
 - ⇒ O LED *Sleep* (31) acende-se.
 2. Pressionar novamente o botão *Sleep* (32), para ligar ou desligar o modo noturno.
 - ⇒ O aparelho muda para o modo operacional antes configurado.

Funcionamento contínuo

O aparelho desumidifica permanentemente no modo operacional Funcionamento contínuo, independente da humidade do ar. O LED  (17) se acende.

NO funcionamento contínuo a velocidade do ventilador permanece no nível baixo (LED I está aceso) e não pode ser ajustado.

A humidade relativa do ar não pode ser configurada.

A humidade atual do ar é exibida na indicação de segmentos (27).



Info

No funcionamento permanente, uma mangueira de purga de água condensada pode estar conectada, para despejar, continuamente, a água condensada a ser gerada.

Função de secagem da roupa

No modo operacional função de secagem da roupa, o aparelho desumidifica continuamente com plena potência, independentemente da humidade do ar. O LED  (18) se acende.

A velocidade do ventilador permanece no nível alto (LED II está aceso) e não pode ser ajustado.

A humidade relativa do ar não pode ser configurada.

A humidade atual do ar é exibida na indicação de segmentos (27).

Ventilação

No modo operacional Ventilação o aparelho purifica o ar sem desumidificação.

Pode selecionar entre uma velocidade baixa e rápida do ventilador nos modos operacionais *Ventilação* e *Desumidificação*.

A humidade atual do ar é exibida na indicação de segmentos (27).

1. Pressionar o botão *Speed* (24).
 - ⇒ Na velocidade baixa do ventilador, se acende o LED I (23).
 - ⇒ Na velocidade elevada do ventilador, se acende o LED II (25).

Ajustar o temporizador

Nota:

O aparelho não deve ser operado sem vigilância num recinto de livre acesso, quando o temporizador estiver ativo.

Ao pressionar o botão *Timer* (30) pode ativar o temporizador.

O temporizador (Timer) tem dois modos de funcionamento:

- Ligação automática após um número pré-definido de horas.
- Desligamento automático após um número pré-definido de horas.

A função pode ser configurada em todos os modos operacionais. O número de horas pode ser ajustado em passos de 1 h (1 h a, no máximo, 24 h).

Com a função do temporizador ativada, o LED *Timer* (29) ascende-se.

Ligação automática

- ✓ O aparelho está desligado.
1. Pressionar repetidamente o botão *Timer* (30), até o nº de horas desejado, até à ligação automática, estar indicado na indicação de segmentos (27).
 - ⇒ Na indicação de segmentos (27) aparece o número de horas configurado.
 - ⇒ Após aprox. 5 segundos o aparelho memoriza o número de horas configurado e a indicação de segmentos apaga-se.
 - ⇒ O aparelho é ligado após o período de tempo especificado.
 - ⇒ O LED *Timer* (29) acende-se.

Notas sobre a ligação automática:

- A ligação manual do aparelho desativa a ligação automática.
- Quando o número de horas 0 está selecionado, o temporizador está desligado.

Desligamento automático

✓ O aparelho está ligado.

1. Pressionar repetidamente o botão *Timer* (30), até que o nº de horas desejado, até ao desligamento automático, estar indicado na indicação de segmentos (27).
 - ⇒ Na indicação de segmentos (27) aparece o número de horas configurado.
 - ⇒ Após aprox. 5 segundos o aparelho memoriza o número de horas configurado e a indicação de segmentos indica novamente a humidade do ar.
 - ⇒ O aparelho é desligado após o período de tempo especificado.
 - ⇒ O LED *Timer* (29) acende-se.

Notas sobre o desligamento automático:

- O desligamento manual do aparelho desativa o desligamento automático.
- Quando o número de horas 0 está selecionado, o temporizador está desligado.

Função Memory

Ao ligar novamente o aparelho, as configurações selecionadas para o modo operacional, a humidade relativa do ar e a velocidade do ventilador estão gravadas. O temporizador configurado não é gravado.

Com breves interrupções de energia, o aparelho memoriza as configurações. Neste caso, o aparelho liga-se de novo de forma automática. As configurações anteriores são gravadas, com a exceção do temporizador.

Função Auto-Stop

Assim que o tanque de água estiver cheio, o aparelho pára automaticamente. O LED  (26) se acende. Esvaziar o tanque de água condensada esvaziar como descrito em Esvaziar o tanque de água condensada.

Função de bloqueio

A função de bloqueio bloqueia a utilização do painel de comando.

1. Pressionar a tecla *Child Lock* (12) durante aprox. 3 segundos para ativar a função de bloqueio.
 - ⇒ O LED *Child Lock* (13) acende-se.
 - ⇒ O painel de comando está bloqueado, não pode haver introduções.
2. Pressionar o botão *Child Lock* (12) durante aprox. 3 segundos, se quer desativar a função de bloqueio.
 - ⇒ O LED *Child Lock* (13) apaga-se.
 - ⇒ O bloqueio dos botões do painel de comando terminou.

Funcionamento com mangueira encaixada na conexão do condensado

Para um funcionamento permanente prolongado ou para a desumidificação sem supervisão, a mangueira de purga de condensado fornecida deve ser conectada ao aparelho.

- ✓ A mangueira fornecida (diâmetro: 10 mm) está preparada.
- ✓ O aparelho está desligado.

1. Remover a tampa.
2. Introduza uma extremidade da mangueira na conexão da mangueira de purga da água condensada (7).

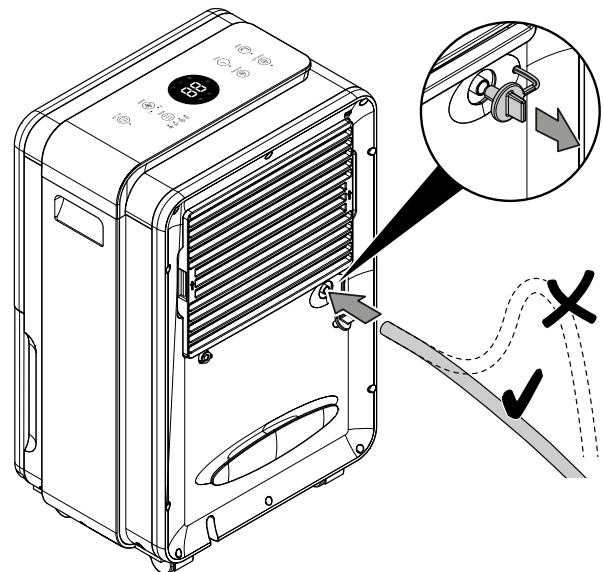

3. Conduza a outra ponta da mangueira a um dreno adequado (p. ex. ralo) ou um recipiente de recolha suficientemente grande. Observe que a mangueira não deve ser dobrada.

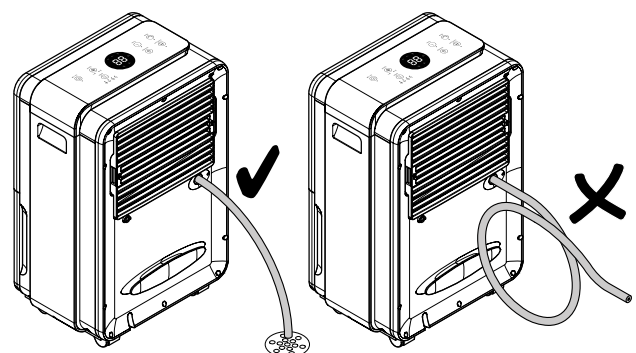

4. Remover a mangueira e montar a tampa se quer recolher o condensado novamente através do tanque de água condensada. Deixar secar a mangueira antes do armazenamento.

Descongelamento automático

Com baixas temperaturas ambientais, o vaporizador pode congelar durante a desumidificação. Em seguida o aparelho realiza um descongelamento automático. Durante o ciclo de descongelamento, a desumidificação é brevemente interrompida. O ventilador continua a funcionar. A duração do descongelamento pode variar. Não desligue o aparelho durante o descongelamento automático. Não puxar a ficha de rede da tomada de rede.

Durante o descongelamento automático a indicação ❄ (28) está aceso na indicação de segmento.

Secagem da roupa

Além disso, o aparelho também pode ser utilizado como desumidificador de lavanderia, como um apoio da secagem da roupa molhada em espaços de habitação e de trabalho.

Por favor observe que, ao posicionar o aparelho ou um estendal de roupa, devem ser preservadas as distâncias mínimas de acordo com o especificado nos dados técnicos.

Para a secagem da roupa recomendamos os seguintes valores de humidade:

- Seca e pronta para ser colocada no armário = 46 % de humidade relativa do ar
- Húmida para ser passada a ferro = 58 % de humidade relativa do ar
- Semi-seca = máx. 65 % de humidade relativa do ar

Adaptar as configurações da humidade relativa do ar no aparelho (p.ex. 60 % de humidade relativa do ar para a roupa húmida para ser passada a ferro). Se necessário, pode ser utilizado um aparelho de medição para a medição da humidade do ar.

Colocação fora de serviço



Atenção, tensão elétrica

Não toque na ficha de rede com as mãos húmidas ou molhadas.

- Pressionar o botão On/Off (22) para desligar o aparelho.
- Puxar o cabo elétrico da tomada de rede, segurando-o pela ficha de rede.
- Remover eventualmente a mangueira de purga de condensado, assim como o resto de água que se encontre dentro dele.
- Esvaziar eventualmente o tanque de água condensada.
- Limpe o aparelho de acordo com o indicado no capítulo Manutenção.
- Armazenar o aparelho de acordo com o capítulo Transporte e armazenamento.

Acessórios que podem ser encomendados posteriormente



Aviso

Utilizar apenas acessórios e dispositivos complementares mencionados neste manual. A utilização de outras ferramentas de uso ou acessórios, recomendados no manual, pode significar um perigo de ferimentos.

Designação	Nº do artigo
Filtro HEPA	7.710.000.025

Erros e avarias

O aparelho foi testado várias vezes durante a produção quanto ao funcionamento perfeito. No entanto, se algum problema ocorrer, verifique se o aparelho de acordo com a lista a seguir.

Nota:

Aguardar pelo menos 3 minutos após os trabalhos de manutenção e de reparação. Só então se deve ligar o aparelho novamente.

O aparelho não começa a funcionar:

- Verifique a conexão de rede.
- Verifique se a ficha e o cabo de rede apresentam danos.
- Verificar a proteção da rede local.
- Verifique o tanque de água condensada quanto ao assento adequado.
- Controlar a temperatura ambiente. Tenha em consideração a faixa operacional admissível do aparelho, conforme especificado nos dados técnicos.
- Aguardar 10 minutos antes de ligar novamente o aparelho. Se o aparelho não começar a funcionar, deve ser realizada uma inspeção elétrica por uma empresa especializada ou pela Trotec.

O aparelho funciona, mas não há condensação:

- Verificar se o flutuador no tanque de condensado está sujo. Se necessário, limpar o tanque de água condensada. O flutuador deve poder se movimentar.
- Controlar a temperatura ambiente. Tenha em consideração a faixa operacional admissível do aparelho, conforme especificado nos dados técnicos.
- Certifique-se de que a humidade relativa do ar do espaço interior corresponde às especificações técnicas.
- Controlar a humidade de ar pré-selecionada desejada do espaço interior. A humidade relativa do ar no local de instalação deve estar acima da faixa selecionada. Reduzir eventualmente a humidade de ar pré-selecionada desejada do espaço interior.
- Verificar o filtro de ar e o filtro HEPA quanto a sujidades. Se for necessário, limpe ou substitua o filtro de ar ou o filtro HEPA.

O aparelho faz barulho ou vibra:

- Verificar se o aparelho está na posição vertical e seguramente posicionado.

O condensado está a sair:

- Verificar o aparelho quanto a fugas.

O compressor não começa a funcionar:

- Controlar a temperatura ambiente. Tenha em consideração a faixa operacional admissível do aparelho, conforme especificado nos dados técnicos.
- Certifique-se de que a humidade relativa do ar do espaço interior corresponde às especificações técnicas.
- Controlar a humidade de ar pré-selecionada desejada do espaço interior. A humidade relativa do ar no local de instalação deve estar acima da faixa selecionada. Reduzir eventualmente a humidade de ar pré-selecionada desejada do espaço interior.
- Verificar se a proteção contra sobreaquecimento do compressor foi accionada. Desligue o aparelho da corrente eléctrica e deixe-o arrefecer durante aprox. 10 minutos antes de ligá-lo novamente à rede eléctrica.
- Eventualmente o aparelho realiza um degelo automático. Durante o degelo automático não há desumidificação.

O aparelho se torna muito quente, faz muito barulho ou perde potência:

- Verificar se as aberturas de ar estão sujas. Remover todas as sujidades externas.
- Verificar o aparelho quanto a sujidade externa (ver capítulo Manutenção). O interior sujo de um aparelho deve ser limpo por um especialista em refrigeração e sistemas de ar condicionado ou pela Trotec.

O aparelho não funciona perfeitamente após os controlos:

Entre em contato com o serviço ao cliente. Levar eventualmente o aparelho a uma empresa especializada em refrigeração e de sistemas de climatização ou à Trotec.

Manutenção

Intervalos de manutenção

Intervalo de manutenção e de tratamento	antes de cada colocação em funcionamento	quando necessário	no mínimo a cada 2 semanas	no mínimo a cada 4 semanas	no mínimo a cada 6 meses	no mínimo anualmente
Controlar e limpar as aberturas de aspiração e de sopro quanto a sujidades e corpos estranhos	X			X		
Limpeza do exterior		X				X
Controlo visual do interior do aparelho quanto a sujidades		X				X
Controlar os filtros de ar quanto a sujidades e detritos e limpar ou substituir se for necessário	X		X			
Substituir o filtro de ar					X	
Limpar e trocar o filtro HEPA		X				X
Controlar quanto a danos	X					
Controlar os parafusos de fixação		X				X
Funcionamento de ensaio						X
Esvaziar o tanque de água condensada e/ou a mangueira de drenagem		X				

Protocolo de manutenção e de tratamento

Tipo de aparelho:

Nº do aparelho:

Intervalo de manutenção e de tratamento	1	2	3	4	5	6	7	8	9	10	11	12	13	14	15	16
Controlar e limpar as aberturas de aspiração e de sopro quanto a sujidades e corpos estranhos																
Controlar os filtros de ar quanto a sujidades e detritos e limpar ou substituir se for necessário																
Limpeza do exterior																
Controlo visual do interior do aparelho quanto a sujidades																
Substituir o filtro de ar																
Limpar e trocar o filtro HEPA																
Controlar quanto a danos																
Controlar os parafusos de fixação																
Funcionamento de ensaio																
Esvaziar o tanque de água condensada e/ou a mangueira de drenagem																
Observações																

1º Data:	2º Data:	3º Data:	4º Data:
Assinatura:	Assinatura:	Assinatura:	Assinatura:
5ª Data:	6ª Data:	7ª Data:	8ª Data:
Assinatura:	Assinatura:	Assinatura:	Assinatura:
9ª Data:	10ª Data:	11ª Data:	12ª Data:
Assinatura:	Assinatura:	Assinatura:	Assinatura:
13ª Data:	14ª Data:	15ª Data:	16ª Data:
Assinatura:	Assinatura:	Assinatura:	Assinatura:

Atividades antes do início da manutenção



Atenção, tensão elétrica

Não toque na ficha de rede com as mãos húmidas ou molhadas.

- Desligue o aparelho.
- Puxar o cabo elétrico da tomada de rede, segurando-o pela ficha de rede.



Atenção, tensão elétrica

As tarefas que requeiram a abertura da caixa só devem ser realizadas por empresas especializadas autorizadas ou pela Trotec.

Circuito do produto de refrigeração



Perigo

Agente de refrigeração natural propano (R290)!

H220 – Gás extremamente inflamável.

H280 – Contém gás sob pressão, pode explodir quando ficar quente.

P210 – Manter longe de calor, superfícies quentes, faíscas, chamas abertas e outras fontes de ignição. Não fumar.

P377 – Incêndio causado por fuga de gás: não apagar antes da reparação da fuga em segurança.

P410+P403 – Armazenar num local bem ventilado e protegido contra irradiação solar.

- O completo circuito de refrigeração é um sistema hermeticamente fechado sem manutenção e deve ser reparado apenas por empresas especializadas em sistemas de refrigeração e de técnica de ar condicionado ou pelo pessoal da Trotec.

Símbolos de segurança e placas de indicação no aparelho

Verificar regularmente os símbolos de segurança e placas de indicação no aparelho. Substituir os símbolos de segurança ilegíveis!

Limpar a carcaça

Limpe o aparelho com um pano húmido e macio, que não solte fiapos. Assegure-se que nenhuma humidade possa penetrar na carcaça. Assegure-se que nenhuma humidade entra em contato com componentes elétricos. Não utilize produtos de limpeza agressivos, tais como aerossóis de limpeza, solventes, produtos de limpeza a base de álcool ou produtos abrasivos para humedecer o pano.

Controle visual do interior do aparelho quanto a sujidades

1. Remover o filtro de ar.
2. Iluminar as aberturas do aparelho com uma lanterna.
3. Controlar o interior do aparelho quanto a sujidades.
4. Se verificar uma densa camada de pó, o aparelho sujo deverá ser limpo por um especialista em refrigeração e sistemas de climatização ou pela Trotec.
5. Recolocar o filtro de ar.

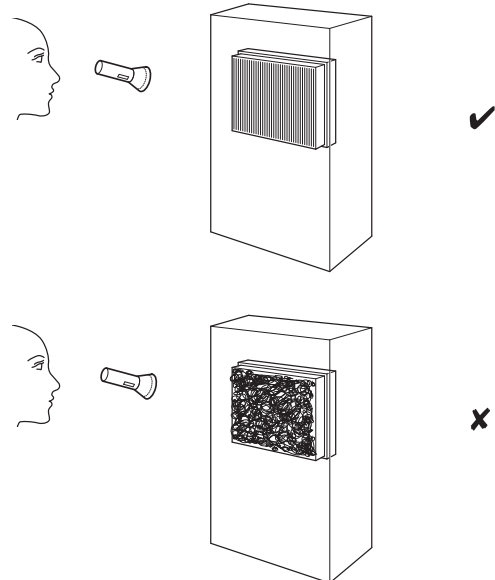

Limpar e trocar o filtro HEPA

Nota:

Não opere nunca o aparelho sem o filtro HEPA colocado!

Nota:

O filtro HEPA não pode ser lavado e tem de ser trocado, se necessário.

Nota:

A vida útil do filtro HEPA depende das condições ambientais bem como do tempo de utilização do aparelho.

- O filtro HEPA deve ser limpo ou substituído se for muito sujo. Isto se manifesta, p. ex., por uma potência reduzida (ver capítulo de Erros e avarias).
- Antes de ligar, assegure-se de que o filtro HEPA está instalado.

A vida útil é aprox. 1 ano, dependente do grau de sujidade do ar.

Se necessário, realizar um controlo visual quando a sujidade do filtro HEPA.

1. Remover a cobertura da entrada de ar.

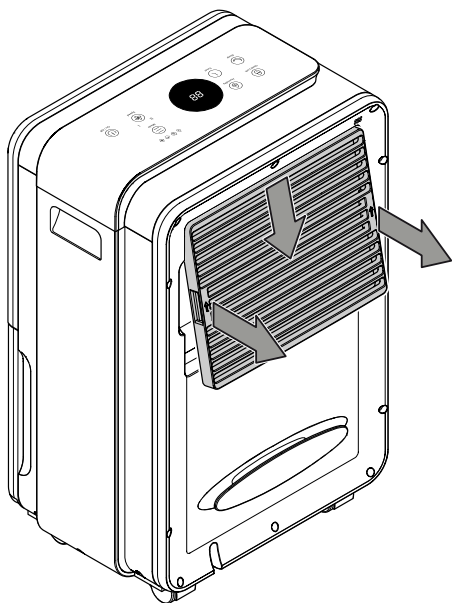

2. Retirar o filtro HEPA do aparelho por meio da aba.

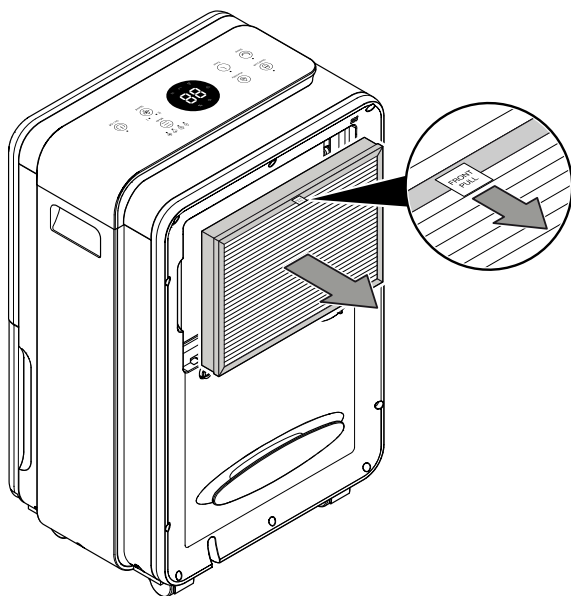

3. Deve limpar o filtro HEPA pouco sujo com um pano seco e sem fiapos. Descarte o filtro HEPA muito sujo de acordo com a legislação nacional e retire o novo filtro HEPA da embalagem de plástico.

4. Coloque o filtro HEPA limpo ou novo no aparelho. Certifique-se que a aba se encontra na posição indicada.

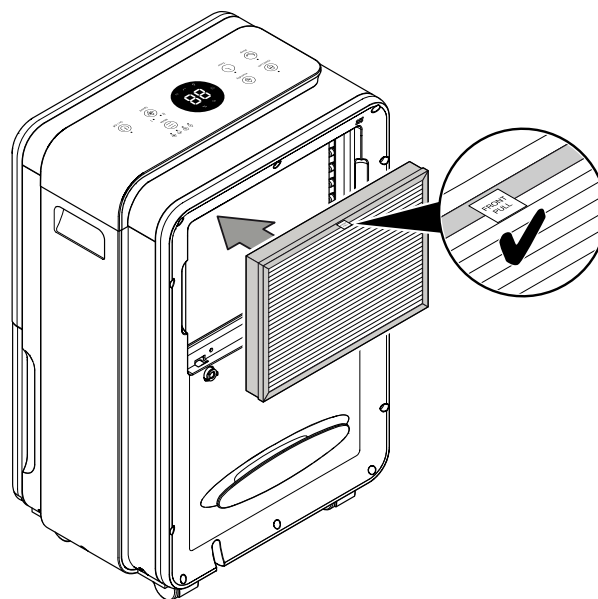

5. Colocar novamente a cobertura da entrada de ar.

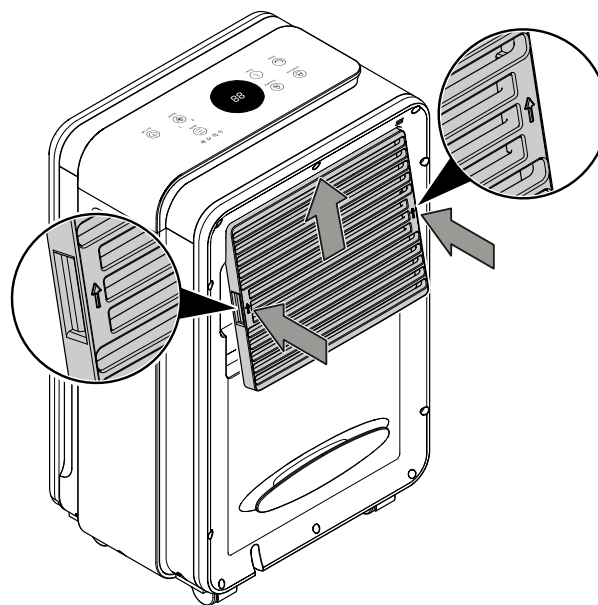

Limpar o filtro de ar

Nota:

Certifique-se de que o filtro de ar não está gasto nem danificado. Os cantos e as bordas do filtro de ar não devem estar deformados e não devem estar arredondados. Antes de substituir o filtro de ar, certifique-se de que este não está danificado e está intacto e seco!

O filtro de ar deve ser limpo assim que estiver sujo. Isto se manifesta, p. ex., por uma potência reduzida (ver capítulo de Erros e avarias).

1. Remover a cobertura da entrada de ar.

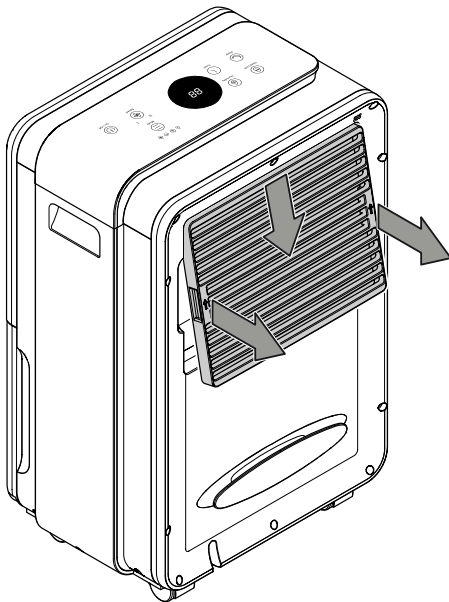

2. Retirar o filtro de ar da cobertura.

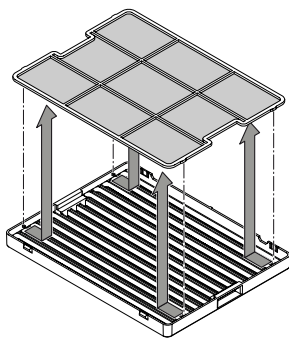

3. Limpe o filtro com um pano macio, sem fiapos e ligeiramente humedecido. Se o filtro for muito sujo, deve limpá-lo com água morna misturada com um detergente neutro.

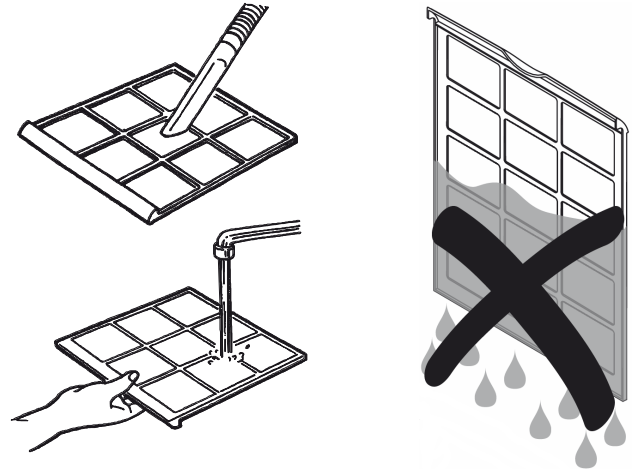

4. Deixe que o filtro seque por completo. Não inserir os um filtro molhado no aparelho!
5. Recolocar o filtro de ar na cobertura.

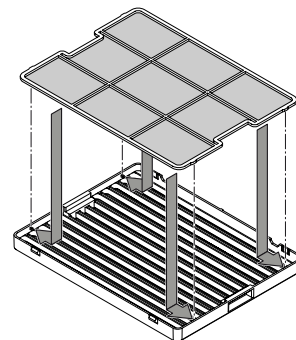

6. Colocar a cobertura da entrada de ar no aparelho.

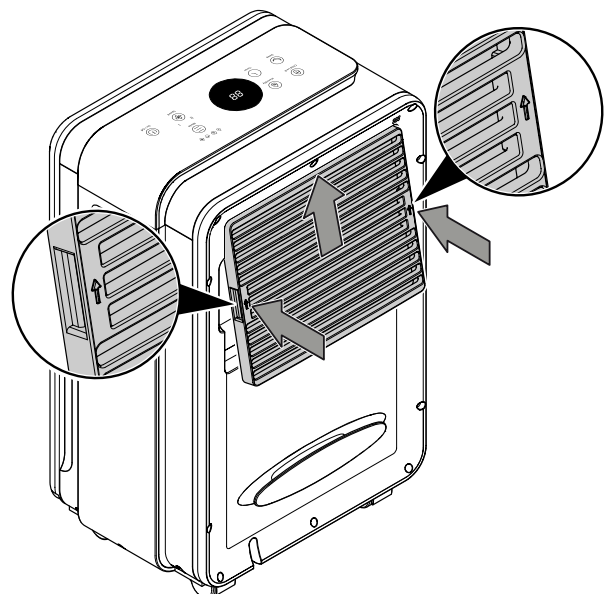

Esvaziar o tanque de água condensada

Se o tanque de água condensada estiver cheio ou mal colocado, o LED  (26) acende-se na indicação de segmento.

1. Retire o tanque de água condensada do aparelho.

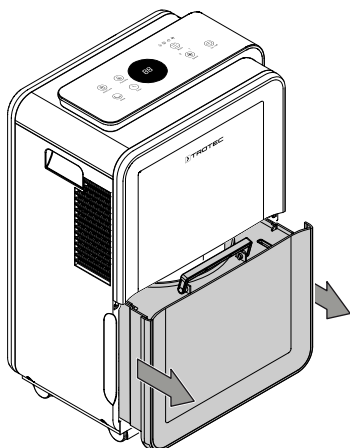

2. Esvazie o tanque de água condensada através de um dreno, p.ex. para um WC, um lavatório ou para uma pia.

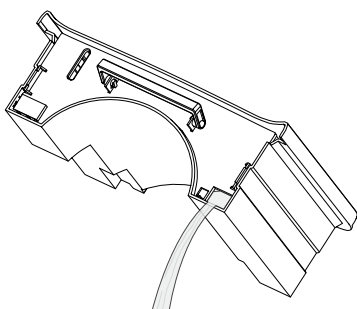

3. Lavar o tanque com água limpa. Limpe o tanque em intervalos regulares com um produto de limpeza brando (nenhum detergente!).
4. Coloque o tanque de água condensada de volta na máquina.
Não danifique o flutuador ao colocar e retirar o tanque de água condensada.
Tenha em atenção à posição correta do flutuador.
Certifique-se de que o tanque de água condensada seja posto correctamente, caso contrário, o aparelho não se liga novamente.

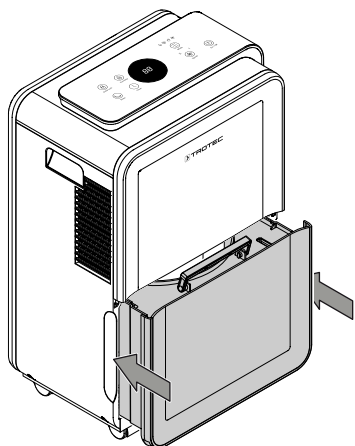

Atividades após a manutenção

Se quer continuar utilizar o aparelho:

- Conecte o aparelho de novo colocando a ficha eléctrica na tomada de rede.

Se o aparelho não for usado durante um período prolongado:

- Armazenar o aparelho de acordo com o capítulo Transporte e armazenamento.

Anexo técnico

Dados técnicos

Parâmetro	Valor
Modelo	TTK 99 HEPA
Potência de desumidificação @ 32 °C / 80 % hum. rel.	31 l / 24 h
Potência de desumidificação @ 30 °C / 80 % hum. rel.	30 l / 24 h
Quantidade de ar	170 m ³ /h
Área de trabalho (temperatura)	5°C a 32°C
Área de trabalho (humidade relativa do ar)	30 % a 80 % hum. rel.
Pressão do lado de aspiração	1,2 MPa
Pressão no lado de saída	2,5 MPa
Pressão máx. permitida	2,5 MPa
Conexão à rede	220-240 V / 50 Hz
Máx. consumo de potência	720 W
Corrente nominal	3,38 A
Fusível 	T 3,15 A
Agente de refrigeração	R290
Quantidade de refrigerante	90 g
Factor GWP	3
Equivalente de CO ₂	0,00027 t
Tanque de água	4 l
Nível de pressão acústica	51 dB(A)
Dimensões (comprimento x largura x altura)	250 x 370 x 585 mm
Distância mínima para paredes e objectos	A: em cima 50 cm B: atrás 50 cm C: lateralmente 50 cm D: na frente 50 cm
Peso	17 kg

Esquema de conexões

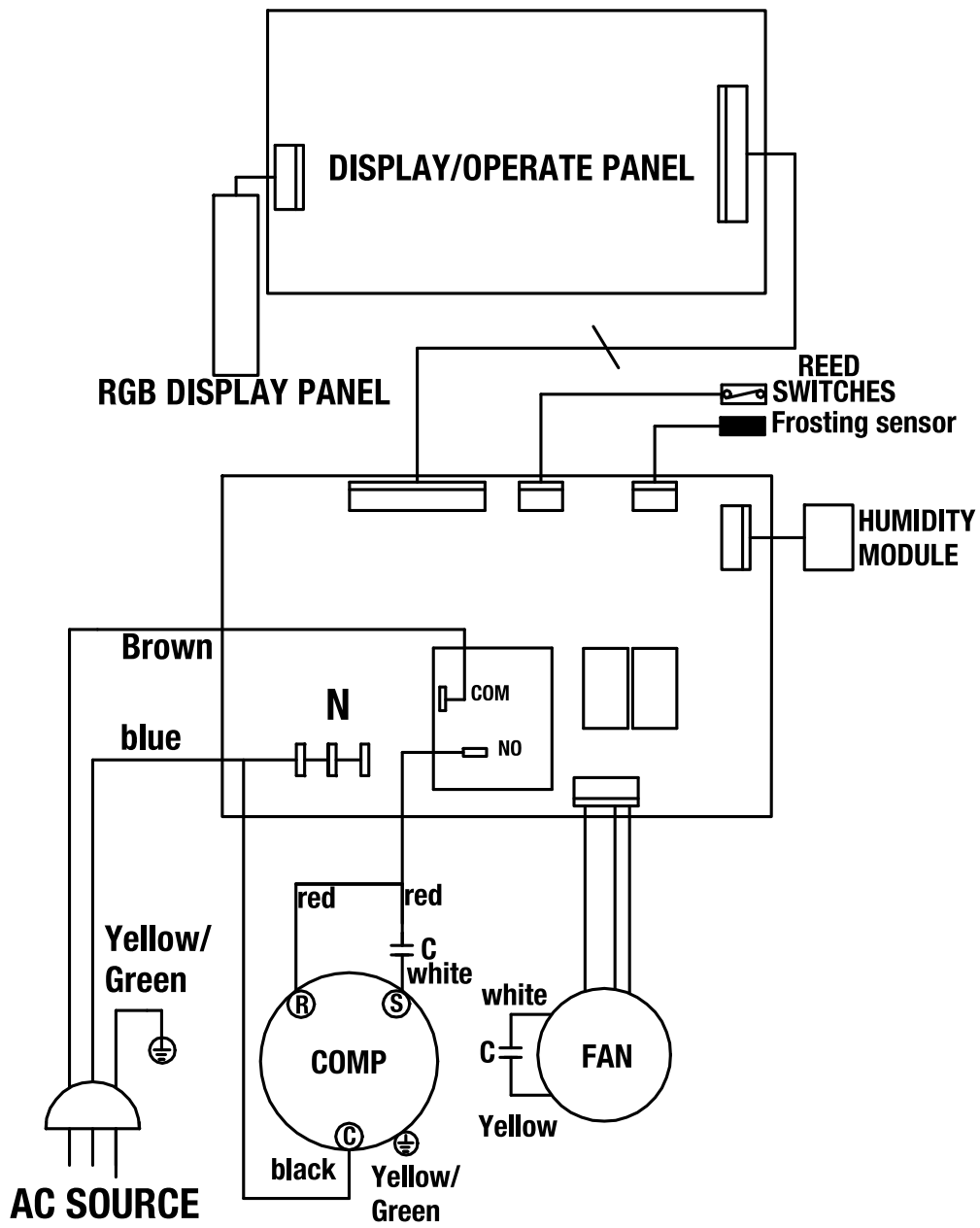

Vista geral das peças de reposição



Info

Os números de posição das peças sobressalentes são diferentes dos números de posição dos componentes usados no manual de instruções.

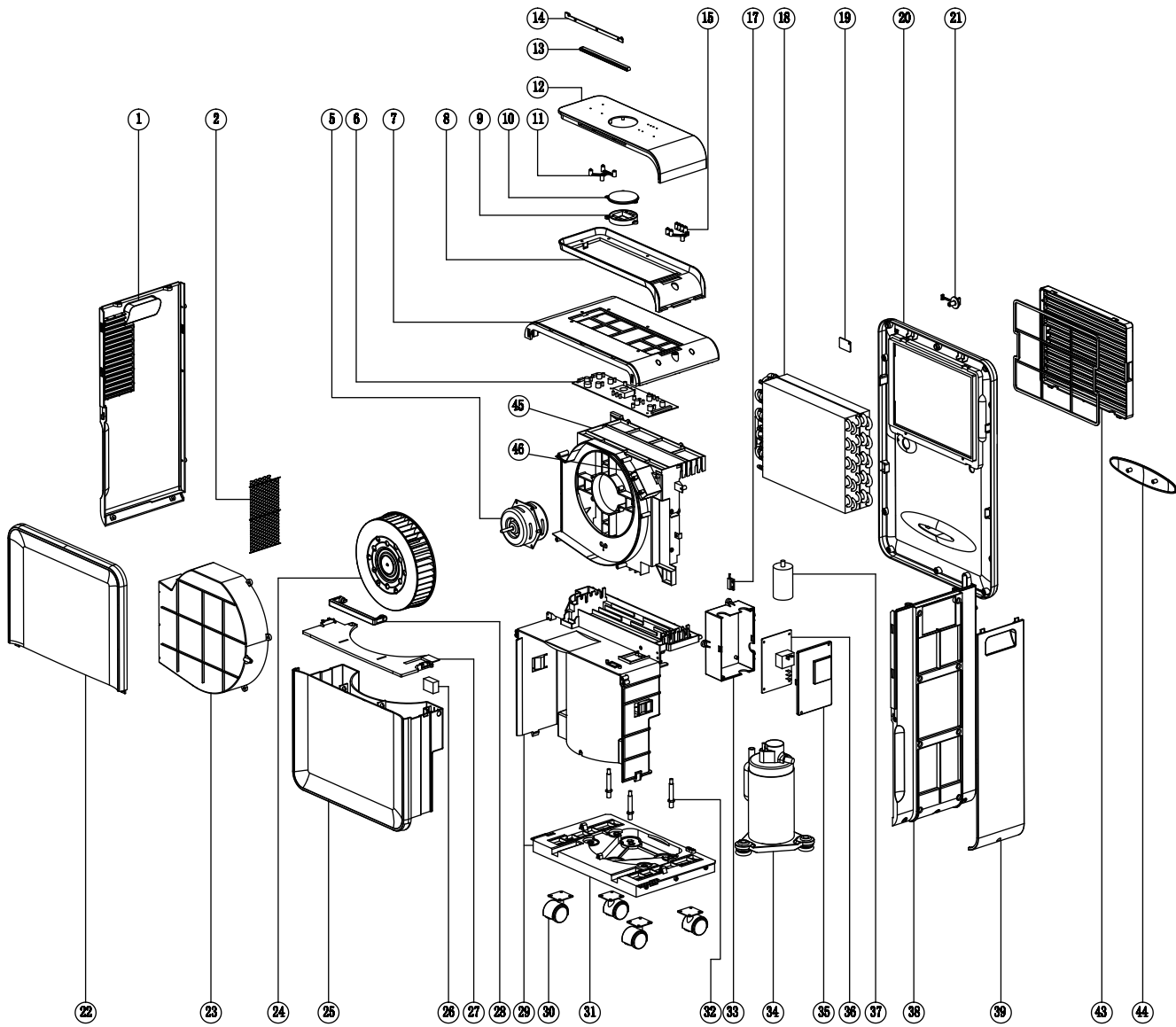

Lista de peças sobressalentes

No.	Spare part	No.	Spare part	No.	Spare part
1	Left Cover	18	Condenser & Evaporator	32	Screw Arbor
2	Wire Netting	19	Sensor	33	Electrical Cover (down)
5	Motor	20	Back Cover	34	Compressor
6	Control PCB	21	Water Plug	35	Electrical Cover (up)
7	Top Cover	22	Front Shell	36	Main PCB
8	Transparent Parts	23	Duct (down)	37	Compressor Capacitor
9	Lampshade	24	Wind Wheel	38	Right Cover
10	Display Window	25	Water Tank	39	Decorative Strip
11	Indicator Lamp Cover 1	26	Float	42	Filter Frame
12	Panel	27	Tank Cover	43	Inlet Frame
13	Lampshade	28	Handle	44	Clip
14	Light Board	29	Main Body	45	Duct (up)
15	Indicator Lamp Cover 2	30	Universal Wheel	46	Motor Capacitor
17	Reed Pipe	31	Base		

Descarte

Deve eliminar os materiais de embalagem a proteger o meio ambiente e conforme as diretrizes de eliminação em vigor.



O símbolo do caixote de lixo riscado num aparelho elétrico ou eletrónico usado tem a sua origem na diretiz 2012/19/UE. O símbolo significa, que este aparelho não deve ser descartado nos resíduos domésticos no fim da sua vida útil. Para a sua devolução gratuita estão disponíveis centros de recolha para aparelhos elétricos e eletrónicos usados perto de si. Pode obter os endereços através da sua administração urbana ou comunal. Pode obter mais informações sobre mais opções de devolução na nossa página online em <https://hub.trotec.com/?id=45090> para muitos países da Europa. De outra forma, por favor, entre em contacto com uma empresa de eliminação oficial, autorizada para o seu país.

A recolha separada de aparelhos elétricos e eletrónicos usados permite a reutilização, a reciclagem ou outras formas de reutilizar os aparelhos usados e evita as consequências negativas durante a eliminação dos materiais contidos nos aparelhos, que possivelmente representam um perigo para o meio ambiente e a saúde das pessoas.

Eliminar adequadamente o agente de refrigeração propano, que se encontra no aparelho, através de empresas com a respetiva certificação e de acordo com a legislação nacional aplicável (Catálogo Europeu dos Tipos de Resíduos 160504).

Trotec GmbH

Grebener Str. 7
D-52525 Heinsberg

☎ +49 2452 962-400

☎ +49 2452 962-200

✉ info@trotec.com

www.trotec.com