

# SL

NAVODILA  
DIGITALNA SPAJKALNA  
POSTAJA



## Kazalo vsebine

Napotki k uporabi teh navodil.....	2
Varnost.....	2
Informacije o napravi .....	6
Prevoz in skladiščenje.....	8
Prvi zagon .....	8
Upravljanje .....	9
Dodatna oprema, ki jo je možno naročiti naknadno .....	11
Napake in motnje.....	11
Vzdrževanje.....	12
Odstranjevanje.....	12

## Napotki k uporabi teh navodil

### Simboli



#### Pozor! Električna

Ta simbol opozarja na to, da obstaja nevarnost za življenje in zdravje oseb zaradi električne napetosti.



#### Nevarnost vročih površin

Ta simbol opozarja na to, da obstaja nevarnost za življenje in zdravje oseb zaradi vroče površine.



#### Opozorilo

Ta signalna beseda označuje ogrožanje s srednjo stopnjo tveganja, ki, če tega se temu ne izognete, ima za posledico smrt ali resne telesne poškodbe.



#### Previdno

Ta signalna beseda označuje ogrožanje s nizko stopnjo tveganja, ki, če tega se temu ne izognete, ima za posledico manjše ali srednje telesne poškodbe.

#### Napotek

Ta signalna beseda opozarja na pomembne informacije (npr. na materialne škode), ne opozarja pa na ogrožanja.



#### Informacije

Napotek s tem simbolom vam pomaga pri hitrih in varnih izvedb dela.



#### Upoštevajte navodilo

Napotki s tem simbolom vas opozarjajo na to, da je treba upoštevati navodila.



#### Obvezna zaščitna očala

Napotki s tem simbolom vas opozarjajo na to, da je treba uporabiti zaščito za oči.

Trenutno verzijo teh navodil in izjavo o skladnosti EU si lahko naložite s klikom na spodnjo povezavo:



PSIS 10-230V



<https://hub.trotec.com/?id=44254>

## Varnost

### Splošna varnostna navodila



#### Opozorilo

##### Preberite vse varnostne napotke in navodila.

Neupoštevanje varnostnih napotkov in navodil lahko povzroča električni udar, požar in/ali resne telesne poškodbe.

##### Shranite vse varnostne napotke in navadilo za kasnejšo uporabo.

To napravo lahko uporabijo otroci, ki so stari najmanj 8 letin osebe z zmanjšanimi fizičnimi, senzoričnimi ali mentalnimi sposobnostmi, ali ki nimajo dovolj izkušenj z ali znanja glede uporabe te naprave, če so nadzorovani ali bili poučeni o varni uporabi naprave in razumejo nevarnosti, ki lahko nastane pri delu s tem orodjem.

Otroci se ne smejo igrati s to napravo. Otroci, ki niso nadzorovani, ne smejo izvajati čiščenja in vzdrževanja.



#### Splošna varnostna navodila – varnost na delovnem mestu

- **Ohranite delovno območje čisto in dobro razsvetljeno.** Nered in neosvetljena delovna območja lahko vodijo do nesreč.
- **Ne delajte z napravo v eksplozijsko ogroženim okoljem, kjer so vnetljive tekočine, plini ali prahovi.**
- **Med uporabo naprave preprečite otrokom in drugim osebam približevanje.** V primeru odvratanja pozornosti, lahko izgubite kontrolo nad napravo.

### Splošni varnostni napotki – varnost v zvezi z elektriko

- **Priključni vtič naprave mora ustrezati vtičnici. Vtiča ne smete na nikakršen način spreminjati. Ne uporabljajte adapterskega vtiča skupaj z zaščitno-ozemljeno napravo.** Nespremenjeni vtiči in ustrezne vtičnice zmanjšujejo tveganje električnega udara.
- **Preprečite telesni stik z ozemljenimi površinami, kot so cevi, grelci, štedilniki ali hladilniki.** Pri teh obstaja povečano tveganje električnega udara, če je vaše telo ozemljeno.
- **Zavarujte napravo pred dežjem ali mokroto.** Vdor vode v napravo povečuje nevarnost električnega udara.
- **Ne uporabljajte priključnega kabla nenamensko, kot npr. za nošenje, obešanje naprave ali za potegovanje vtiča iz vtičnice. Zavarujte priključni kabel pred viri toplote, oljem, ostrih robov ali gibajočimi deli.** Poškodovani ali zamotani priključni kabli povečujejo tveganje električnega udara.
- **Če delate z napravo na prostem, uporabljajte samo podaljške, ki so primerni za uporabo na prostem.** Uporaba podaljška, ki je primeren za uporabo na prostem, zmanjša tveganje električnega udara.
- **Če obratovanja naprave ni mogoče preprečiti v vlažnem okolju, uporabljajte zaščitno stikalo na diferenčni tok.** Uporaba zaščitnega stikala na diferenčni tok zmanjša tveganje električnega udara.

### Splošna varnostna navodila – servisiranje

- **Napravo naj popravi samo kvalificirano strokovno osebje, pri čemer naj uporabljajo samo izvirne nadomestne dele.** S tem je zagotovljeno, da bo ohranjena varnost naprave.

### Splošni varnostni napotki – varnost oseb

- **Bodite pozorni in pazite nato, kaj delate. Pri delu z napravo delajte z razumom. Ne uporabljajte naprave, če ste utrujeni ali ste pod vplivom drog, alkohola ali zdravil.** Trenutek nepazljivosti pri uporabi naprave lahko vodi resnih telesnih poškodb.
- **Nosite osebno varovalno opremo in vedno zaščitna očala.** Odvisno od vrste in uporabe naprave zmanjšuje uporaba osebne zaščitne opreme, na primer maske proti prahu, nedersečih zaščitnih čevljev, varnostne čelade ali zaščita sluha tveganje za nastanek poškodb.

- **Izogibajte se nenamernemu vklopu. Prepričajte se, da je naprava izklopljena, preden jo priključite na električno omrežje in/ali na akumulator, jo dvignete ali nosite.** Če imate med nošenjem naprave prst pri stikalu ali napravo vklopljeno priključite na električno omrežje, lahko to privede do nesreče.
- **Izogibajte se nenavadni telesni drži.** S tem imate lažjo kontrolo nad napravo in nepričakovanimi situacijami.
- **Nosite primerna oblačila. Ne nosite širokih oblačil ali nakita. Zavarujte lase in oblačila pred vrtečimi se deli.** Ohlapna oblačila, nakit ali dolgi lasje se lahko zajamejo v vrtečih se delov.
- **Napačno je predpostavljati, da ste varni, in bi na podlagi tega želeli prezreti varnostna pravila za napravo, četudi bi bili po njeni večkratni uporabi z njo dobro seznanjeni.** Nepazljivo ravnanje lahko v delcu sekunde vodi do resnih telesnih poškodb.

### Splošni varnostni napotki – uporaba in ravnanje z napravo

- **Ne uporabljajte naprave, pri kateri je stikalo defektno.** Napravo, ki jo ni mogoče več vklopiti niti izklopiti, je nevarna in jo je treba popraviti.
- **Hranite neuporabljeno napravo izven dosega otrok. Ne dopuščajte osebam, ki niso seznanjene z napravo ali niso prebrale teh navodil, njene uporabe.** Naprava je lahko nevarna, če jo uporabljajo neizkušene osebe.
- **Pazljivo negujte napravo in spajkalne konice. Preverite, ali so deli zlomljeni ali tako poškodovani, da bi bila okrnjena funkcionalnost naprave. Če so deli poškodovani, jih dajte pred ponovno uporabo v popravilo.** Veliko nesreč se zgodi zaradi slabo ali sploh ne vzdrževane naprave.
- **Napravo in spajkalne konice uporabljajte v skladu s temi navodili. Pri tem upoštevajte delovne pogoje in delo, ki ga nameravata izvajati.** Uporaba naprave za druge namene, ki ne ustrezajo njenemu namenu uporabe lahko vodi do nevarnih situacij.
- **Ohranite ročaje in površine ročajev suhe, čiste in brez olja ali masti.** Drseči ročaji ali površine ročajev ne dopuščajo varno uporabo in kontrolo naprave v neprevedljivih situacijah.

### **Varnostni napotki za spajkalne postaje, ki so specifični za določeno napravo**

- **Nikoli se ne dotikajte segrete spajkalne konice ali staljenega lota.** Obstaja nevarnost opeklin.
- **Nikakor ne ohlajajte spajkalnika z vodo.** Spajkalnik naj se ohladi samo na zraku.
- **Uporabite držalo pri odmorih in za odstavljanje spajkalnika.** Visoka vročina spajkalnika lahko povzroči požar, če ga neprimerno odložite.
- **Napravo držite stran od gorljivega materiala.**
- **Ne vdihavajte hlapov.** Pri daljšem delu, pri katerih nastanejo zdravju škodljivi hlapi, poskrbite dobro prezračevanje delovnega mesta.
- **Preprečite stik vroče spajkalne konice s plastičnimi deli držala.** Sicer lahko pride do poškodb naprave.
- **V prostorih, kjer se izvajajo spajkalna dela, ne zauživajte hrane, ne pijte in ne kadite.** Sicer lahko pridejo sledi svinca na rokah preko živil ali cigaret v človeški organizem.
- **Po končanem spajkanju se vedno temeljito umijte roke.**
- **Odpadkov od spajkanja ne mečite med gospodinjske odpadke.** Odpadek od spajkanja zavržite kot posebne odpadke.
- **Pri spajkanju na električnih komponentah, najprej ločite oskrbo z električno energijo, preden začnete spajkati.** Obstaja nevarnost električnega udara ter možno uničenje električnih komponent zaradi kratkega stika.

### **Uporaba v skladu z namembnostjo**

Naprava PSIS 10-230V je namenjena za elektronsko spajkanje v prostem času in domačih delavnicah. Uporabiti ga je mogoče za spajkanje, varilno lepljenje plastike in nanašanje okraskov.

Priporočamo uporabo naprave z izvornimi dodatki proizvajalca.

Druga uporaba kot uporaba v skladu s svojim namenom«, velja kot napačna uporaba.

### **Razumno predvidena napačna uporaba**

Naprava ni primerna za naslednje vrste uporabe:

- Graviranje elektronskih medijev, kot so CD-ji, DVD-ji itd. Ti se lahko poškodujejo med graviranjem.
- Za trdo spajkanje ali lotanje aluminija

### **Kvalificiranost osebja**

Osebe, ki upravljajo to napravo:

- morajo prebrati in razumeti navodila, še zlasti pa poglavje Varnost.

### **Varnostni znak na dodatku**

#### **Napotek**

Z dodatkov ne odstranjujte varnostnih oznak, nalepk ali etiket. Ohranite vse varnostne oznake, nalepke ali etikete v čitljivem stanju.

Na dodatku so nameščeni naslednji varnostni znaki:



#### **Opozorilo pred zdravju škodljivimi hlapi**

Ta simbol vas opozarja na to, da lahko med spajkanjem nastajajo zdravju škodljivi hlapi. Poskrbite dobro prezračevanje delovnega mesta!















### **Osebna zaščitna oprema**



#### **Nosite zaščitna očala.**

Ščitili bodo vaše oči pred odlomljenimi kosi, ki se odcepijo, padejo dol ali odletijo in ki bi lahko povzročili telesne poškodbe.

## Druge nevarnosti

-  **Pozor! Elektri**  
Dela na električnih sklopih sme izvajati samo pooblaščen specializirano podjetje!
-  **Pozor! Elektri**  
Pred vsemi deli na napravi odstranite omrežni vtič iz vtičnice!  
Električnega vtiča ne prijemajte z vlažnimi ali mokrimi rokami.  
Potegnite omrežni kabel iz omrežne vtičnice, tako da primete za omrežni vtič.
-  **Pozor! Elektri**  
Obstaja nevarnost kratkega stika zaradi tekočine, ki vdre v ohišje!  
Ne potaplajte naprave in dodatnega pribora pod vodo. Pazite na to, da v ohišje ne pride voda ali druge vrste tekočin.
-  **Pozor! Elektri**  
Obstaja nevarnost kratkega stika zaradi tekočine, ki vdre v ohišje!  
Ne uporabljajte spajkalne postaje, če je ročaj, omrežni vod ali vtičnik poškodovan. Nikoli ne odpirajte naprave.
-  **Nevarnost vročih površin**  
Nikoli se ne dotikajte segrete spajkalne konice ali staljenega lota. Obstaja nevarnost opeklin. Nujno morate počakati, da se naprava ohladi, preden zamenjate, očistite, ali preverite komponente naprave.
-  **Nevarnost vročih površin**  
Držite roke stran od obdelovanca. Vročina lahko prodira skozi obdelovanec.
-  **Nevarnost vročih površin**  
Deli te naprave lahko postanejo zelo vroči in povzročijo do opeklin. Posebno previdnost je treba nameniti tedaj, ko so prisotni otroci ali druge osebe, ki potrebujejo varstvo!
-  **Opozorilo**  
Nevarne pare!  
 Pri delu nastanejo plini in pare, ki so morda škodljivi za zdravje.  
Nosite zaščitna očala in poskrbite vedno za dobro prezračevanje.
-  **Opozorilo**  
Nevarnost požara!  
Uporabite samo držalo, ki je bilo priloženo ob dostavi spajkalnika, ali druge negorljive podlage za odstavljanje vročega spajkalnika.
-  **Opozorilo**  
Nevarnost požara!  
Nikolo ne puščajte naprave nenadzorovane v vklopljenem stanju.
-  **Opozorilo**  
Naprava lahko povzroči nevarnosti, če jo uporabljajo nepoučene osebe ali zaradi uporabe v nasprotju z namembnostjo! Upoštevajte kvalificiranost osebja!
-  **Opozorilo**  
Naprava ni igrača, zato je treba preprečiti, da pride v roke otrok.
-  **Opozorilo**  
Nevarnost zadušitve!  
Ne puščajte nemarno ležati embalažni material. Lahko bi postalo za otroke nevarna igrača.
-  **Previdno**  
Držite dovolj velik odmik od virov toplote.
- Napotek**  
Če boste nepravilno shranili ali premeščali napravo, se lahko poškoduje.  
Upoštevajte informacije glede transportiranja in skladiščenja naprave.

## Ravnanje v sili / funkcija zaustavitev v sili

Zaustavitev v sili:

Takoj ko izvlečete omrežni vtičnik iz omrežne vtičnice se nemudoma ustavi funkcija naprave. Da bi zaščitili napravo pred ponovnim zagonom, pustite omrežni vtičnik izvlečenega.

Ravnanje v sili:

1. Izklopite napravo.
2. V sili napravo izklopite iz/ločite od električnega omrežja:  
Potegnite priključni kabel iz omrežne vtičnice, tako da primete za omrežni vtič.
3. Okvarjene naprave ne priključite spet v električno omrežje.

**Informacije o napravi**

**Opis naprave**

Naprava PSIS 10-230V sestoji iz digitalne spajkalne postaje s priključenim spajkalnikom ter držala spajkalnika.

Spajkalna postaja proizvaja na spajkalni konici temperature med 200 °C in 450 °C. Preko nadzorne plošče na digitalni spajkalni postaji je mogoče predhodno izbrati tri stopnje temperature (200 °C/300 °C/400 °C). Poleg tega je mogoče s tipko + in – na fino nastaviti temperaturo v korakih po 10 °C. Preko zaslona iz tekočih kristalov na nadzorni plošči je prikazana trenutno temperatura in postopek pri segrevanju.

Spajkalne konice je mogoče zamenjati in jih tako prilagoditi načrtovani aktivnosti (3 spajkalne konice so v obsegu dobave).

V spajkalni postaji integrirani predelek za shranjevanje spajkalnih konic in kositrove spajke olajša delo.

**Prestavitev naprave**

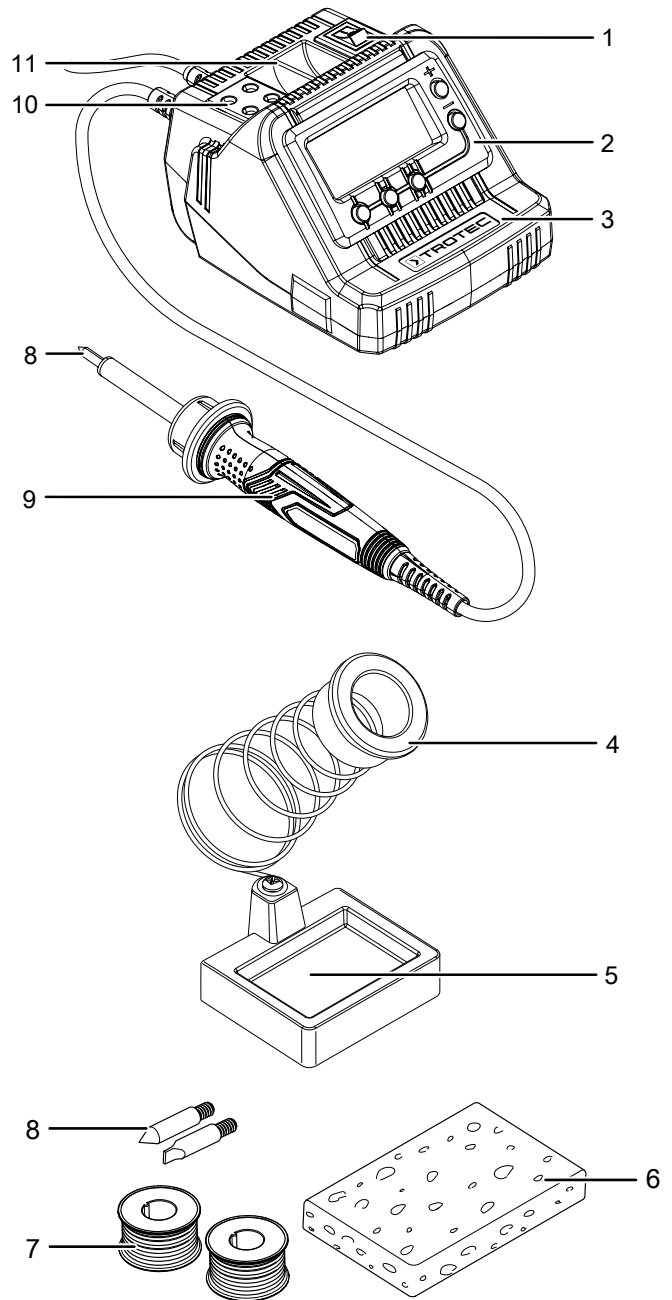

Št.	Oznaka
1	Vklopno/izklopno stikalo
2	Upravljalna plošča z zaslonom iz tekočih kristalov
3	Spajkalna postaja
4	Držalo spajkalnika
5	Predelek za shranjevanje spajkalne gobice
6	Spajkalna gobica
7	Kositrova spajka
8	Spajkalna konica
9	Spajkalnik
10	Predelek za shranjevanje spajkalnih konic
11	Predelek za shranjevanje kositrove spajke

## Upravljalna plošča z zaslonom iz tekočih kristalov

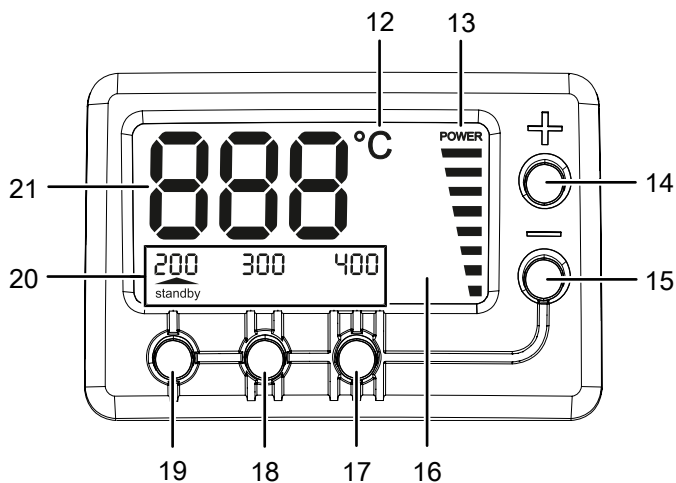

Št.	Oznaka	Opis
12	Prikaz temperature enote	Obvešča preko prikazane temperature enote (°C)
13	Prikaz <i>POWER</i> (segrevanje spajkalnika)	Prikaže trenutno stanje gretja spajkalnika
14	Tipka +	Zvišanje delovne temperature
15	Tipka –	Zmanjšanje delovne temperature
16	Zaslon LC	Nudi dodatne informacije (temperatura, predizbira temperature) k nadzorni plošči.
17	Tipka za predizbiro temperature 400 °C	Temperatura se nastavi na 400 °C
18	Tipka za predizbiro temperature 300 °C	Temperatura se nastavi na 300 °C
19	Tipka za predizbiro temperature 200 °C	Temperatura se nastavi na 200 °C
20	Prikaz predhodno izbrane temperature/ izbranega stanja pripravljenosti	Prikaže trenutno predizbiro temperature (št. 17, 18, 19) in vas obvesti, ko preide naprava v način pripravljenosti.
21	Prikaz zelene in trenutne temperature	Prikaže trenutno temperaturo ter nazivno temperaturo (med nastavitvijo)

## Obseg dobave

- 1 x naprava PSIS 10-230V
- 1 x držalo spajkalnika
- 3 x spajkalna konica (1 x predhodno nameščena)
- 1 x kositrova spajka Ø 1,0 mm, 10 g
- 1 x kositrova spajka Ø 1,5 mm, 10 g
- 1 x gobica za čiščenje pri spajkanju
- 1 x navodila

## Tehnični podatki

Parameter	Vrednost
<b>Model</b>	PSIS 10-230V
Priključek na električno omrežje	230 V / 50 Hz
Zmogljivost	60 W
Temperaturno območje	od 200 °C do 450 °C
Dolžina kabla spajkalne postaje	1,5 m
Dolžina kabla spajkalnika	1,2 m
Varnostni razred	I / ⚡
Teža	1,0 kg



## Prevoz in skladiščenje

### Napotek

Če boste nepravilno shranili ali premeščali napravo, se lahko poškoduje.

Upoštevajte informacije glede transportiranja in skladiščenja naprave.

## Transport

**Pred** vsakim transportom upoštevajte naslednje napotke:

- Izklopite napravo.
- Izklopite napravo iz električnega omrežja tako, da napajalni vtič izvlečete iz vtičnice. Pri tem držite vtič in ne kabla.
- Počakajte, da se naprava ohladi.

## Skladiščenje

Upoštevajte naslednje napotke **pred** vsakim uskladiščenjem:

- Izklopite napravo.
- Izklopite napravo iz električnega omrežja tako, da napajalni vtič izvlečete iz vtičnice. Pri tem držite vtič in ne kabla.
- Počakajte, da se naprava ohladi.
- Očistite aparat tako, kot je opisano v poglavju Vzdrževanje.

V primeru neuporabe naprave upoštevajte naslednje pogoje skladiščenja:

- na suhem mestu in zaščiteno pred zmrzaljo in vročino
- temperatura okolja pod 45 °C
- na mestu, ki je zaščiteno pred prahom in neposrednimi sončnimi žarki

## Prvi zagon

### Razpakirajte napravo

- Vzemite napravo in dodatke ven iz embalaže.
- Preverite vsebino glede popolnosti in pazite na poškodbe.



### Opozorilo

**Nevarnost zadušitve!**

Ne puščajte nemarno ležati embalažni material. Lahko bi postalo za otroke nevarna igrača.

- Odstranite embalažo skladno z določili državne zakonodaje.

## Vstavite/zamenjajte spajkalno konico



### Previdno

**Nevarnost opeklin!** Odstranite spajkalno konico samo pri izklopljeni napravi in pri ohlajeni spajkalni konici.

Ker ima spajkalna konica (8) vijačni navoj, jo je zaradi tega mogoče hitro in preprosto zamenjati.

- ✓ Naprava je ločena od električnega omrežja.
- ✓ Spajkalnik (9) se je ohladil.

1. Zavrtite predhodno montirano spajkalno konico (8) v nasprotno smer urinega kazalca, da ga izvijete iz spajkalnika (9).

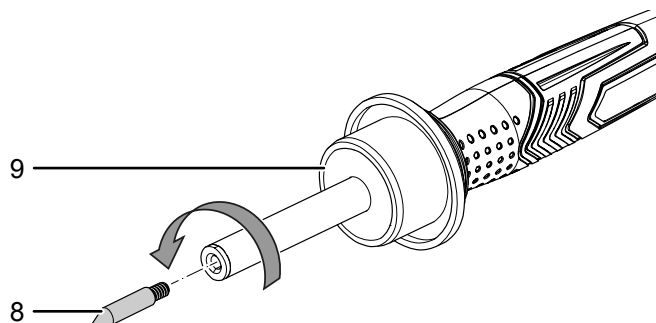

2. Zavrtite novo spajkalno konico (8) v smeri urinega kazalca v spajkalnik (9).

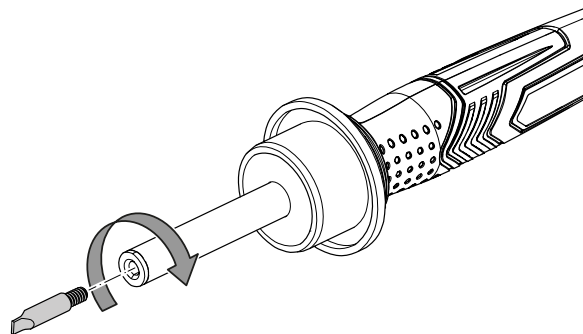

## Pokositrenje spajkalne konice

Pred prvim vklopom spajkalne postaje in tudi pri uporabi vsake nove spajkalne konice je treba pokositriti spajkalno konico (8). V ta namen postopajte, kot sledi:

1. Okoli spajkalne konice nanesite nekaj kositrove spajke s talilnega sredstva.
2. Segrejte kositrovo spajko na spajkalni konici.  
⇒ Spajkalna konica je pripravljena za uporabo.

## Priključite omrežni kabel

1. Vtaknite električni vtič v pravilno zavarovano vtičnico.



## Upravljanje

### Nasveti in namigi za ravnanje s spajkalnikom

#### Splošne zadeve:

- Deli, ki jih je treba spajkati, morajo biti čisti in ne smejo kazati znakov oksidne plasti. Po potrebi odstranite usedline z alkoholom ali jekleno volno.
- Uporabljajte primerno podlago, da zaščitite delovno površino pred brizgi kositrove spajke.
- Preprečite tresenje obdelovanca med hlajenjem. To lahko vodi do »hladnih spajkanih mest«.
- Pokositrite pred začetkom spajkanja čisto spajkalno konico z malo kositrove spajke.
- Uporabite maksimalno temperatura samo toliko časa, kot jo nujno potrebujete. To podaljša življenjsko dobo spajkalne konice.
- Če se tali kositrova spajka na spajkalno konico, je dosežena potrebna temperatura. Če v nasprotnem primeru nastajajo grudice, je temperatura prenizka.
- Če spajkalna konica ne deluje več pravilno, lahko poskusite jo očistiti s finim smirkovim papirjem. Nato ponovno pokositrite spajkalno konico tako, da dodate nekaj kositrove spajke s spajkalno tekočino okoli konice in jo segrejte.

#### Združenje kablov s spajkanjem

- Uporabite golilne klešče, da odstranite plašč vodnika.
- Zavite fine žile med seboj in jih nato dodajte nekaj kositrove spajke tako, da segrejete konec kabla s spajkalnikom. Tekoči lot je nato zaradi kapilarnosti vsesan v oviti konec kabla.
- Za združenje obeh koncev kabla uporabite spajkalni pripomoček (tretja roka), če je pri roki.
- S spajkalno konico segrejte oba združena konca kabla in dodajte še malo kositrove spajke. Spajkanje je bilo uspešno, če obdajata oba konca žice skupaj plašč kositrove spajke.

#### Spajkanje platin

- Elemente, ki jih nameravate spajkati, pripravite tako, da upognete povezovalni vod ustrezno z rastrom z luknjami platine.
- Vtaknite povezovalne vodnike skozi platino in rahlo upognite žice, da bodo komponente obdržale varen in pravilen položaj.
- S spajkalnikom segrejte spajkalno uho in povezovalni vod in dodajte nato na spajkano mesto nekaj kositrove spajke.
- Pazite na to, da pokriva tekoča kositrova spajka v celoti spajkalno uho in obda povezovalni vod.

## Vklop naprave

### Napotek

Pazite nato, da je spajkalna konica v spajkalu. Ne segrevajte spajkalnika brez spajkalne konice!

### Napotek

Za segrevanje spajkalnika, za premore med posameznimi delovnimi koraki ter za hlajenje spajkalnika vedno uporabite držalo spajkalnika (4).

1. Vstavite spajkalnik (9) v držalo spajkalnika (4).

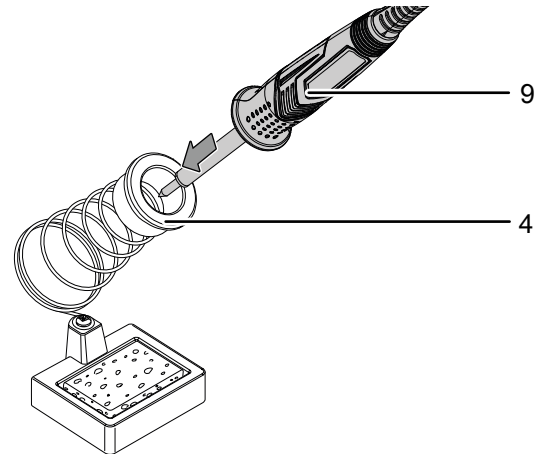

2. Pomaknite vklopno-izklopno stikalo (1) v položaj »I«.

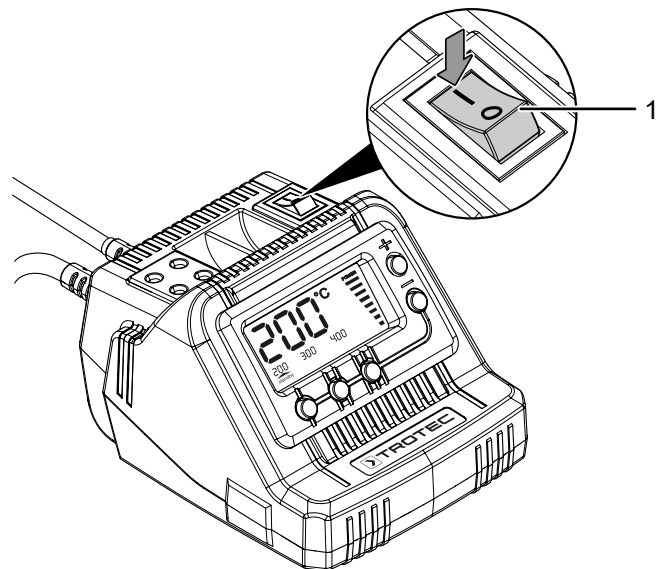

- ⇒ V prikazovalniku LC (16) se za 3 sekunde prikaže zadnja predhodno nastavljena temperatura (300 °C pri prvi uporabi). Prikazovalnik nato prikaže trenutno dejansko temperaturo.

## Nastavitev temperature

Na napravi je mogoče nastaviti temperaturo med 200 °C in 450 °C. Naslednje nastavitve temperature prikazujejo nekatere najbolj običajne vrste uporabe:

- 200 °C: Tališče najpogostejše uporabljenih mehkih spajk
- 300 °C: Normalno obratovanje npr. pri uporabi neosvinčene kositrove spajke
- 400 °C: Visoka temperatura pri spajkanju, npr. za odstranjevanje majhnih spajkanih mest
- 450 °C: Maksimalno temperatura pri spajkanju npr. za razspajkanje večjega spajkanega mesta

### Napotek

Če je temperatura pri spajkanju prenizka, kositrova spajka ne teče v zadostni meri in povzroča nečista spajkana mesta (t. i. hladna spajkana mesta). Če je temperatura pri spajkanju previsoka, zgori spajka in kositrova spajka ne teče. Poleg tega se lahko uniči materiali v obdelavi.

1. Pritisnite tipko + (14) ali tipko – (15), da nastavite delovno temperaturo in v korakih po 10 °C.
  - ⇒ Trenutna nazivna temperatura se prikaže med nastavitvijo v prikazovalniku LC (16).

Poleg nastavitve temperature s tipko + (14) ali tipko – (15) obstajajo še 3 predhodno programirane temperature: 200 °C/300 °C/400 °C.

1. Pritisnite tipko za predizbiro temperature (17), (18) ali (19), ali da nastavite želeno temperaturo.
  - ⇒ Izbrana temperatura je v prikazu predhodno nastavljene temperature (20) predstavljena s puščico.

## Uporabite Spajkalna gobica

V držalu spajkalnika (4) integrirana spajkalna gobica (6) služi za čiščenje spajkalne konice (8).

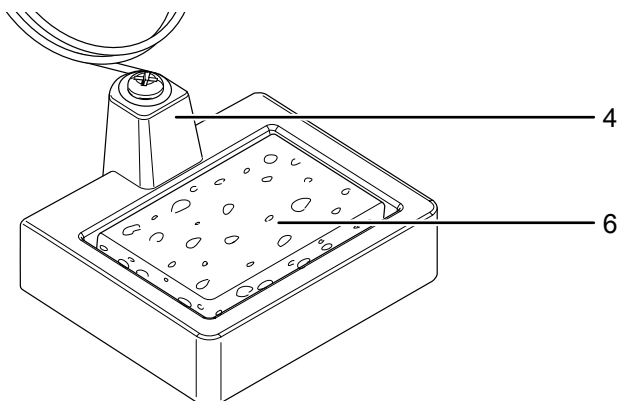

1. Navlažite spajkalno gobico (6), preden jo uporabite.
2. Spajkalno konico obrišite z vlažno gobo.

### Napotek

Vroča spajkalna konica ne sme priti nikoli v stik s suho spajkalno gobico. Sicer se lahko poškoduje spajkalna gobica.

## Spajkanje



### Previdno

Hlapi lahko med drugim pri vdihavanju povzročajo glavobol in utrujenost. Poskrbite za ustrezno dovajanje svežega zraka med spajkanjem.

1. Očistite spajkalno konico (8) na vlažni spajkalni gobici (6).
2. Po čiščenju je treba spajkalno konico pokositriti. V ta namen stalite nekaj kositrove spajke na vroči spajkalni konici.
3. Približajte spajkalno konico na spajkano mesto in ga segrejte.
4. Postavite kositrovo spajko med spajkano mesto in spajkalno konico, da se stopi.
5. Dodajte toliko kositrove spajke, da je celotno spajkano mesto pokrito.
6. Odstranite spajkalno konico, da se staljeni lot ne pregreje.
7. Počakajte, da se lot ohladi. Preprečite pri tem tresenje.

### Napotek

Za spajkanje je potrebna spajkalna tekočina. Spajkalna tekočina je v lotu ali pa jo uporabljamo ločeno. Pozanimajte se o primernih spajkah za svojo predvideno uporabo.

## Način obratovalne pripravljenosti

Spajkalna postaja preide v način pripravljenosti, če spajkalnika (9) ne uporabljate 30 minut.

V načinu pripravljenosti se v prikazovalniku prikaže temperatura 200 °C ter prikazi v prikazovalniku utripajo.

1. Pritisnite poljubno tipko, da končate način pripravljenosti.
2. Nastavite želeno temperaturo tako, kot je opisano v poglavju »Nastavitev temperature«, preden začnete spajkati.

## Izklop naprave



### Informacije

Po uporabi spajkalnik ga vedno postavite nazaj v držalo spajkalnika.

1. Pomaknite vklopno-izklopno stikalo (1) v položaj »0«.

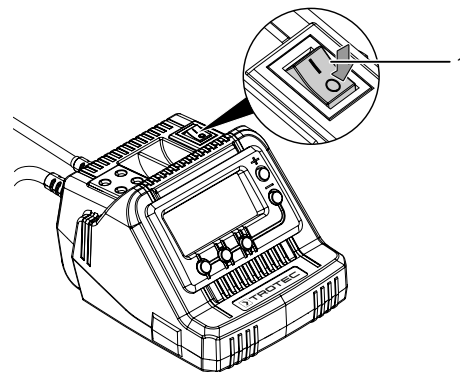

⇒ Prikazovalnik se ugasne. Spajkalnik se počasi ohlaja. Potegniti pri neuporabi omrežni vtičnik iz omrežne vtičnice.

## Dodatna oprema, ki jo je možno naročiti naknadno



### Opozorilo

Uporabljajte samo dodatke, ki so navedeni v teh navodilih.

Uporaba drugih spajkalnih konic ali dodatkov, ki niso priporočeni v navodilih, lahko pomeni nevarnost poškodb.

Dodatki	Številka dela
Komplet konic za spajkanje	6.236.001.001

## Napake in motnje

Med proizvodnjo je bilo večkrat preverjeno, ali naprava deluje brezhibno. Če bi se kljub temu pojavile motnje delovanja, preverite napravo po naslednjem seznamu.

Dejanja za odpravljanje napak ali motenj, ki zahtevajo odpiranje ohišja, smejo izvajati samo strokovno podjetje za elektrotehniko ali proizvajalca.

### Pri prvi uporabi se pojavi rahel dim ali vonj:

- Pri tem ne gre za napako ali motnjo. Po kratkem času teka te značilnosti izginejo.

### Naprava se ne zažene:

- Preverite omrežni priključek.
- Preverite omrežni kabel in omrežni vtič glede poškodb. Če ugotovite poškodbe, ne poskušajte ponovno vklopiti naprave.

Če je omrežni priključni kabel te naprave poškodovan, ga mora zamenjati proizvajalec ali njegova servisna služba ali oseba z ustrežno kvalifikacijo, da ne bo prišlo do ogrožanja oseb.

- Preverite omrežno varovalko na mestu.

### Naprava je vklopljena, vendar kositrova spajka ne teče oz. povzroča nečista spajkana mesta

- Temperatura spajkalnika je prenizka. Preverite prednastavljeno temperaturo. Po potrebi zvišajte temperaturo in počakajte, da je ta dosežena.
- Naprava je v načinu pripravljenosti. Pritisnite poljubno tipko, da končate način pripravljenosti in nato nastavite zeleno temperaturo.
- Temperatura spajkalnika je previsoka in zažge spajko, izolacijo električnih kablov ali proge vodnikov. Preverite prednastavljeno temperaturo. Po potrebi nastavite temperaturo nekoliko nižje in počakajte, da je temperatura dosežena.
- Spajkalna konica je umazana. Očistite spajkalno konico tako, da jo obrišete ob spajkalno gobico.

- Spajkalna konica je porabljena. Vstavite novo spajkalno konico, da zagotovite zmogljivost spajkalne postaje.

### Kositrova spajka ne proizvede povezave

- Temperatura spajkalnika je prenizka. Preverite prednastavljeno temperaturo. Po potrebi zvišajte temperaturo in počakajte, da je ta dosežena.
- Spajkano mesto je prehladno. Segrejte spajkalno mesto s spajkalnikom in dodajte šele nato kositrovo spajko, da dosežete enakomerno obtekanje.
- Obdelovanec je bil premaknjen med hlajenjem in zato je nastalo hladno spajkano mesto. Pazite na to, da se obdelovanec med hlajenjem ne trese.

### Naprava po preverjanju ne deluje neoporečno:

Obrnite se na servisno službo za stranke. Če je treba, odnesite napravo v popravilo k pooblaščenemu, specializiranemu podjetju za elektrotehniko ali proizvajalcu.

## Vzdrževanje

### Opravila pred začetkom vzdrževanja



#### Pozor! Električna

Električnega vtiča ne prijemajte z vlažnimi ali mokrimi rokami.

- Izklopite napravo.
- Potegnite omrežni kabel iz omrežne vtičnice, tako da primete za omrežni vtič.
- Počakajte, da se naprava popolnoma ohladi.



#### Pozor! Električna

**Vzdrževalna dela, ki zahtevajo odpiranje ohišja, smejo izvajati samo pooblaščen strokovna podjetja ali Trotec.**

### Napotki k vzdrževanju

#### Čiščenje

Po potrebi očistite napravo.



#### Pozor! Električna

Obstaja nevarnost kratkega stika zaradi tekočine, ki vdre v ohišje!

Ne potaplajte naprave in dodatnega pribora pod vodo. Pazite na to, da v ohišje ne pride voda ali druge vrste tekočin.

- Očistite napravo z navlaženo, mehko krpo, ki ne vsebuje volnenih vlaken. Pazite pri tem na to, da v ohišje ne vdre vlaga. Pazite na to, da ne pride vlaga v stik z električnimi komponentami. Ne uporabljajte agresivnih čistil, kot so npr. čistilni spreji, topila, čistila, ki vsebujejo alkohol ali abrazivna sredstva za vlaženje krpe.
- Posušite napravo z mehko krpo, ki ne pušča dlak.
- Redno očistite spajkalne konice tako, da obrišete spajkalno konico ob vlažno spajkalno gobico in jo nato spet pokositrite.
- Ne uporabljajte kemikalij za čiščenje spajkalne konice.

## Odstranjevanje

Embalažni material odstranite vedno na okolju prijazen način in skladno z lokalnimi predpisi za odstranjevanje.



Simbol prečrtanega smetnjaka na kolesih pomeni, da te naprave in vseh povezanih komponent v skladu z Direktivo o odpadni električni in elektronski opremini (2012/19/EU) po koncu njihove življenjske dobe ne smete zavržiti med gospodinjske odpadke.

Stopite do zbirališča za električne in elektronske naprave v svoji bližini, ker boste lahko aparat brezplačno oddali. Naslove si poskrbite od vaše mestne ali komunalne uprave. Za številne države EU se lahko na spletni strani

<https://hub.trotec.com/?id=45090> pozanimate o nadaljnjih možnostih vračanja. V nasprotnem primeru se obrnite na javno podjetje za recikliranje odpadne opreme, odobreno v vaši državi.

Namen ločenega zbiranja starih električnih in elektronskih naprav je recikliranje, ponovna uporaba snovi ali druge oblike recikliranje odsluženih naprav, s tem pa prispevate k preprečevanju negativnih posledic vplivov morebitnih nevarnih snovi, ki so v teh aparataturah, na okolju in človeško zdravje.

Trotec GmbH

Grebener Str. 7  
D-52525 Heinsberg

📞 +49 2452 962-400

📠 +49 2452 962-200

✉ [info@trotec.com](mailto:info@trotec.com)

🌐 [www.trotec.com](http://www.trotec.com)